

# Καλώς ήρθες!

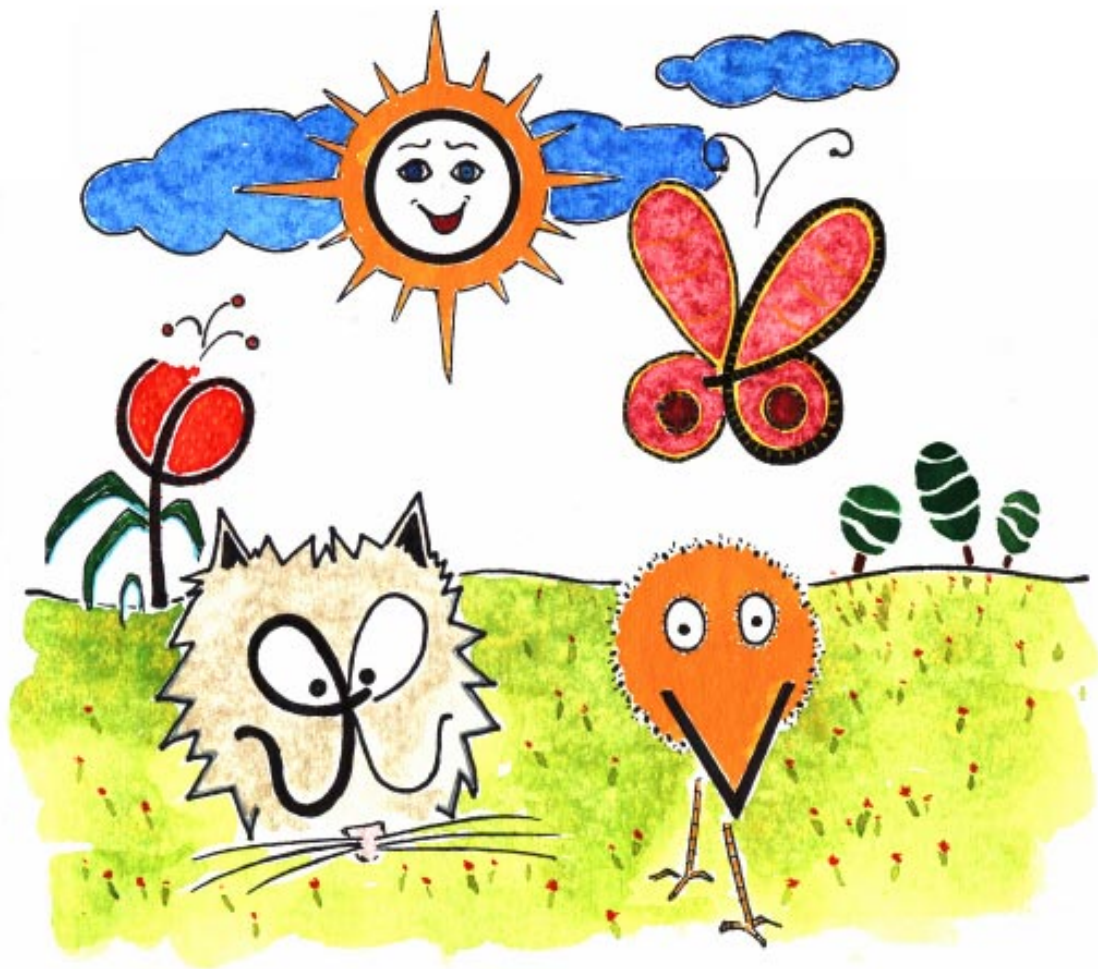

Θεσσαλονίκη 1999

## **ΒΙΒΛΙΟ ΓΙΑ ΤΟ ΜΑΘΗΤΗ**

### **Ομάδα παραγωγής υλικού**

#### Επιστημονική υπεύθυνη ομάδας:

- ❖ Κοιλιάρη Αγγελική, *αν. καθηγήτρια κοινωνιογλωσσολογίας*

#### Μέλη:

- ❖ Βρέττα-Πανίδα Αικατερίνη, *λέκτορας Μεθοδολ.-Διδακτικής*
- ♦ Αγοραστός Γεώργιος, *καθηγητής γερμανικής γλώσσας*
- ♦ Αγγελίδου Χρυσή, *δασκάλα*
- ♦ Ζάγκα Ελευθερία, *καθηγήτρια φιλόλογος*
- ♦ Καλλαρά Αθηνά, *δασκάλα*
- ♦ Κάλφα Θεοδοσία, *δασκάλα*
- ♦ Κουτσουρίδης Ιωάννης, *δάσκαλος*

#### Εικονογράφηση:

- ❖ Αγγέλου Σωτήριος, *δάσκαλος-ζωγράφος*

#### Ηλεκτρονική επεξεργασία-τεχνική επιμέλεια:

- ❖ Παστελάς Χρήστος, *δάσκαλος*

# Η καρτέλα μου

Με λένε \_\_\_\_\_

Είμαι από \_\_\_\_\_

Γεννήθηκα στις \_\_\_\_\_

Πηγαίνω στην \_\_\_\_\_

τάξη

Μένω \_\_\_\_\_

\_\_\_\_\_

Η  
φωτογραφία  
μου

A1

## Πώς σε λένε;



# Το τρενάκι με τα γράμματα



## Άσκηση 1



Τι είναι αυτό;

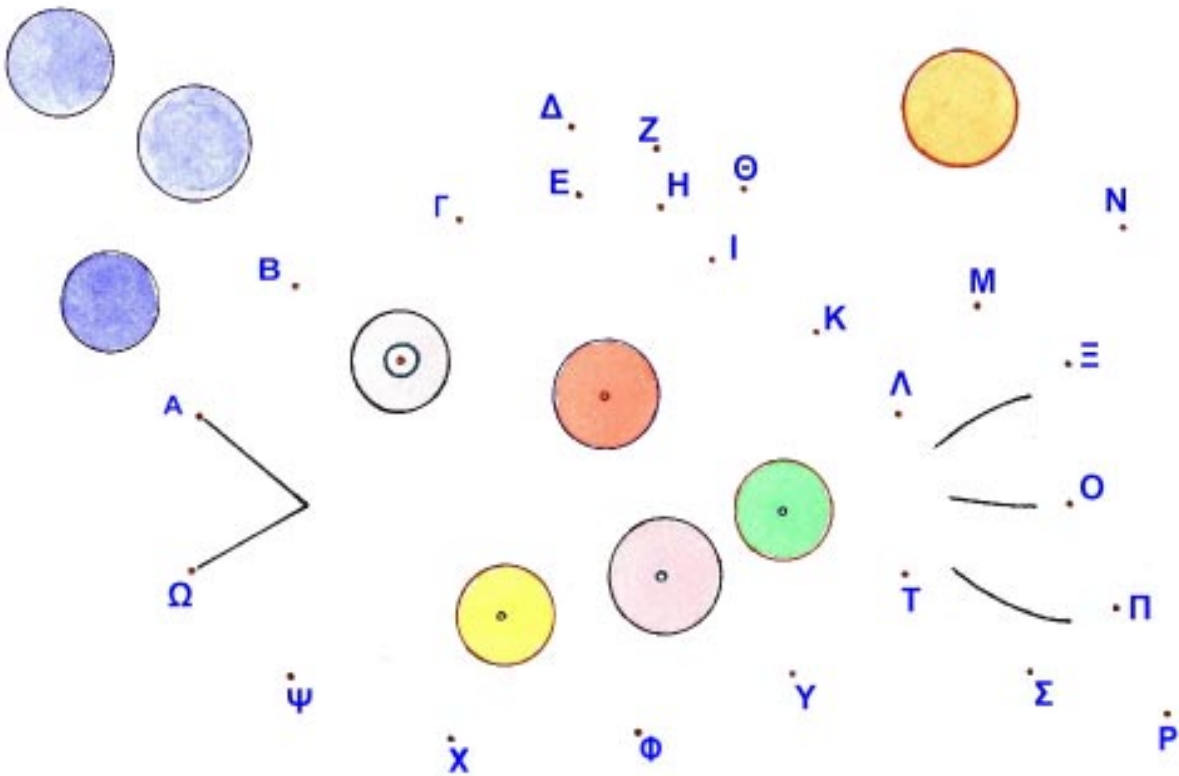

Άσκηση 2

 Αυτό τι είναι;

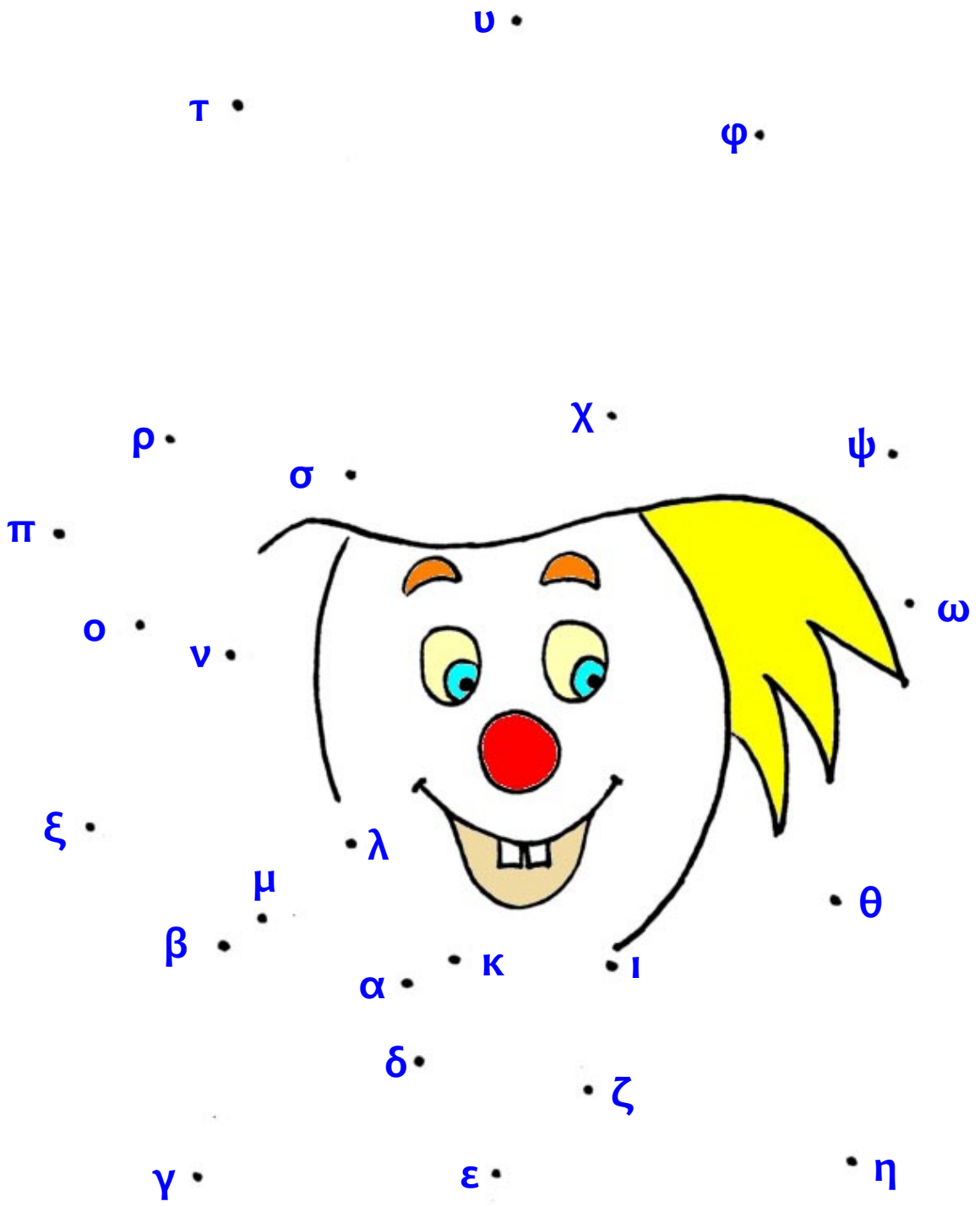

Άσκηση 3



Ποια γράμματα είναι ίδια;

|   |   |   |   |
|---|---|---|---|
| Α | κ | Ζ | η |
| Ν | α | Γ | ζ |
| Δ | ο | Η | ω |
| Κ | ν | Ω | γ |
| Ο | δ | Θ | ξ |
| Σ | λ | Μ | π |
| Ρ | σ | Ξ | ρ |
| Λ | ε | Π | μ |
| Β | ρ | Υ | φ |
| Ε | ψ | Χ | τ |
| Ι | β | Τ | υ |
| Ψ | ι | Φ | χ |

**Άσκηση 4**



Πώς γράφουμε τα ελληνικά γράμματα;

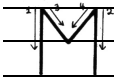
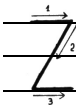
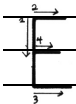



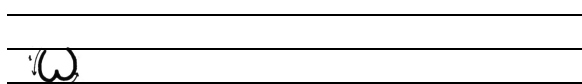
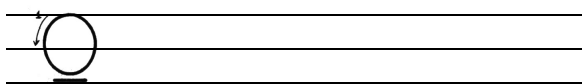
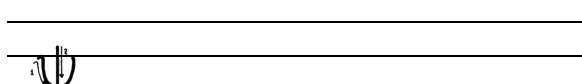
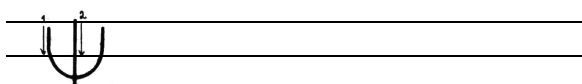
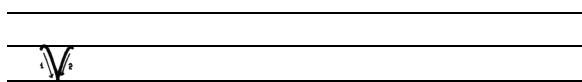
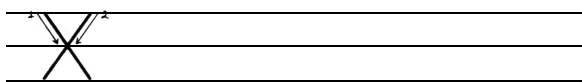
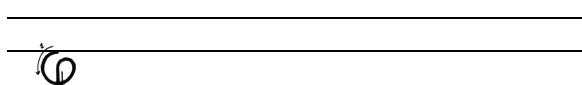
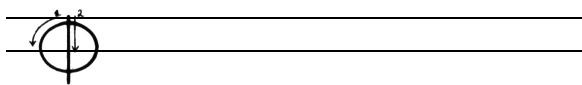
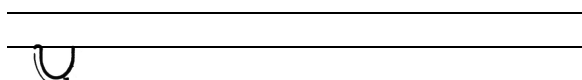
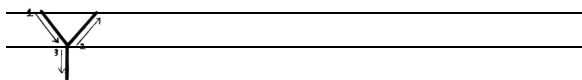
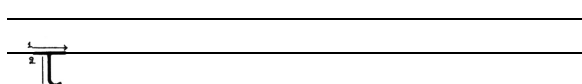
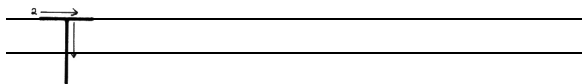
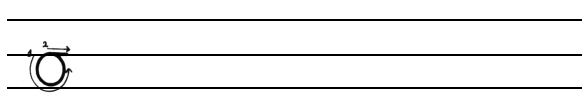
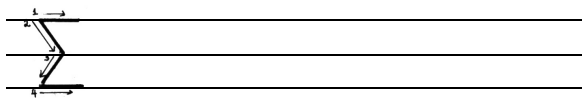
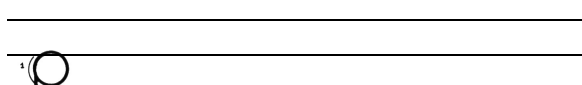
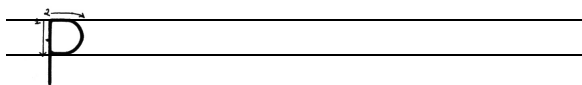
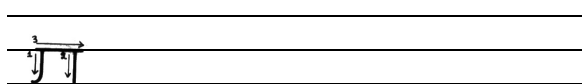
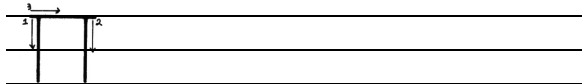
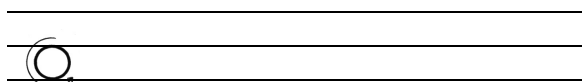
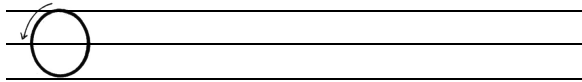
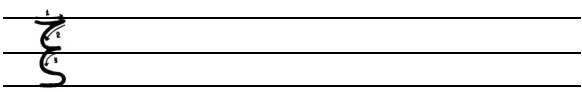
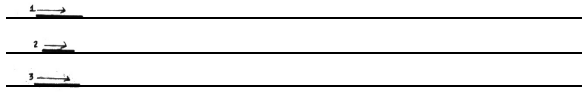
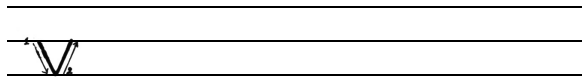
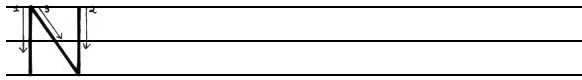

Άσκηση 5



Πού είναι τα γράμματα;



α

ι



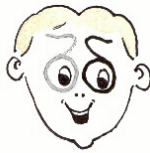

## Από πού είσαι;



# Το δέντρο με τα γράμματα

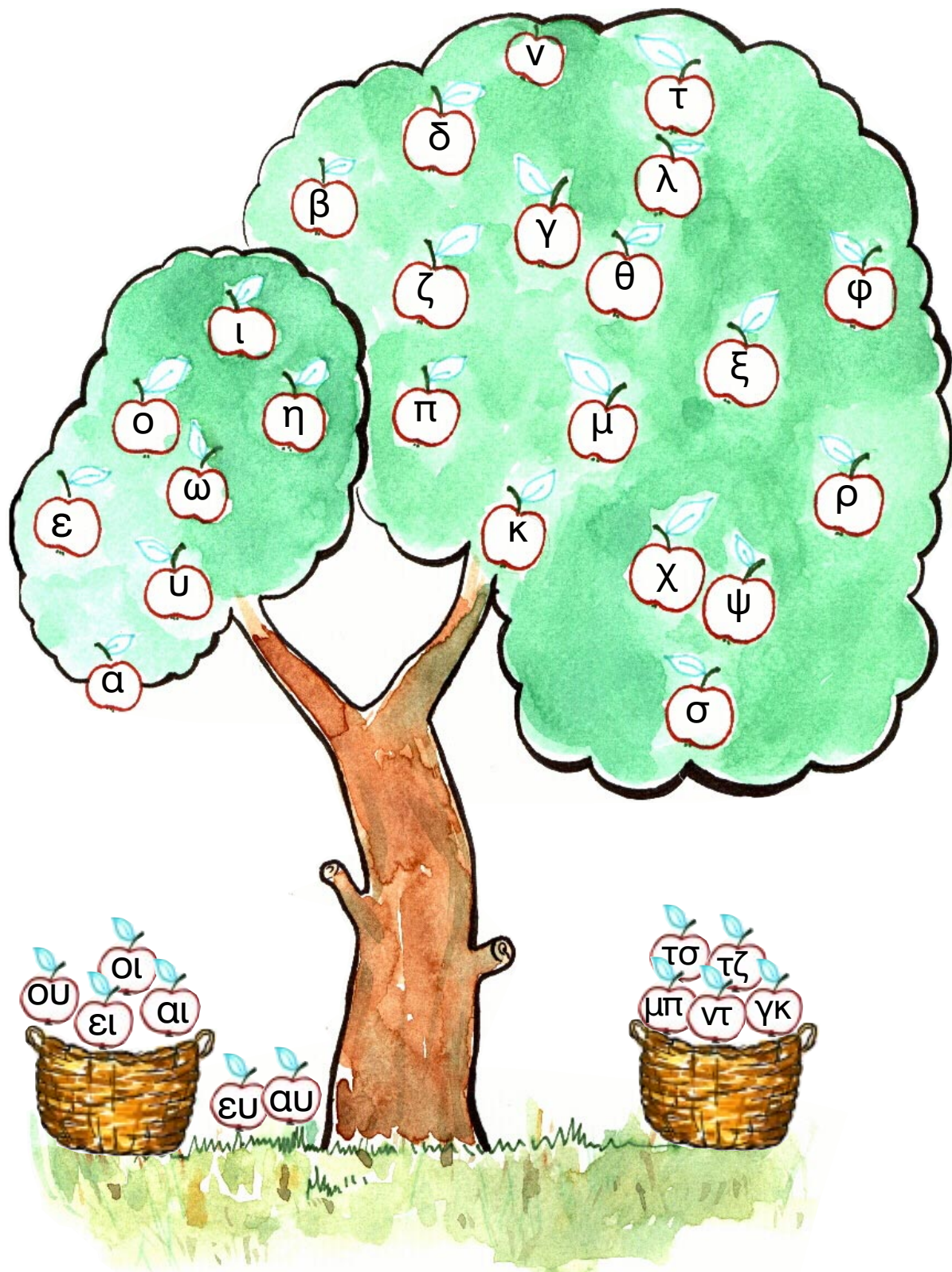

Άσκηση 1

Τι είναι αυτά;

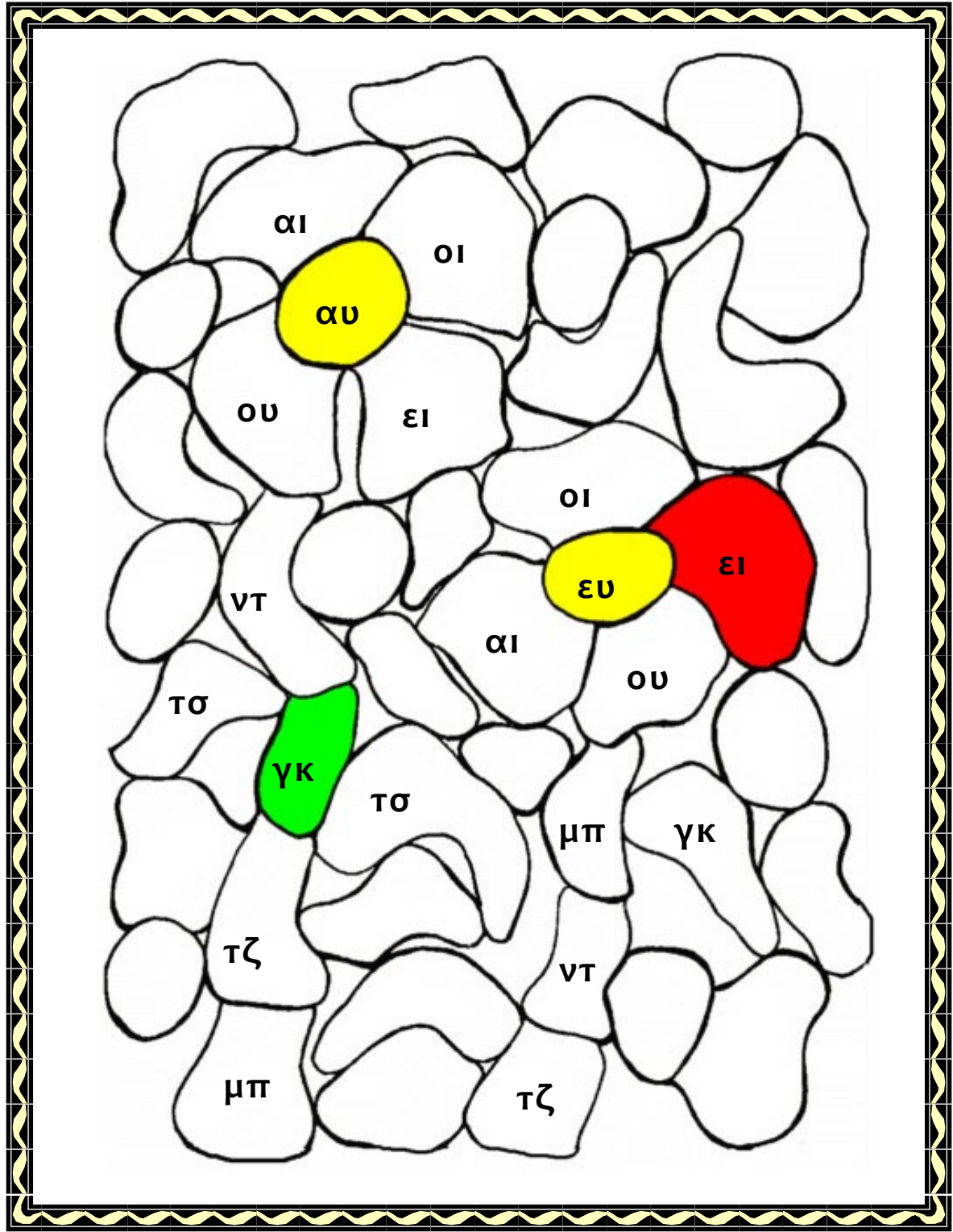

**Άσκηση 2**

 Τι είναι αυτά;

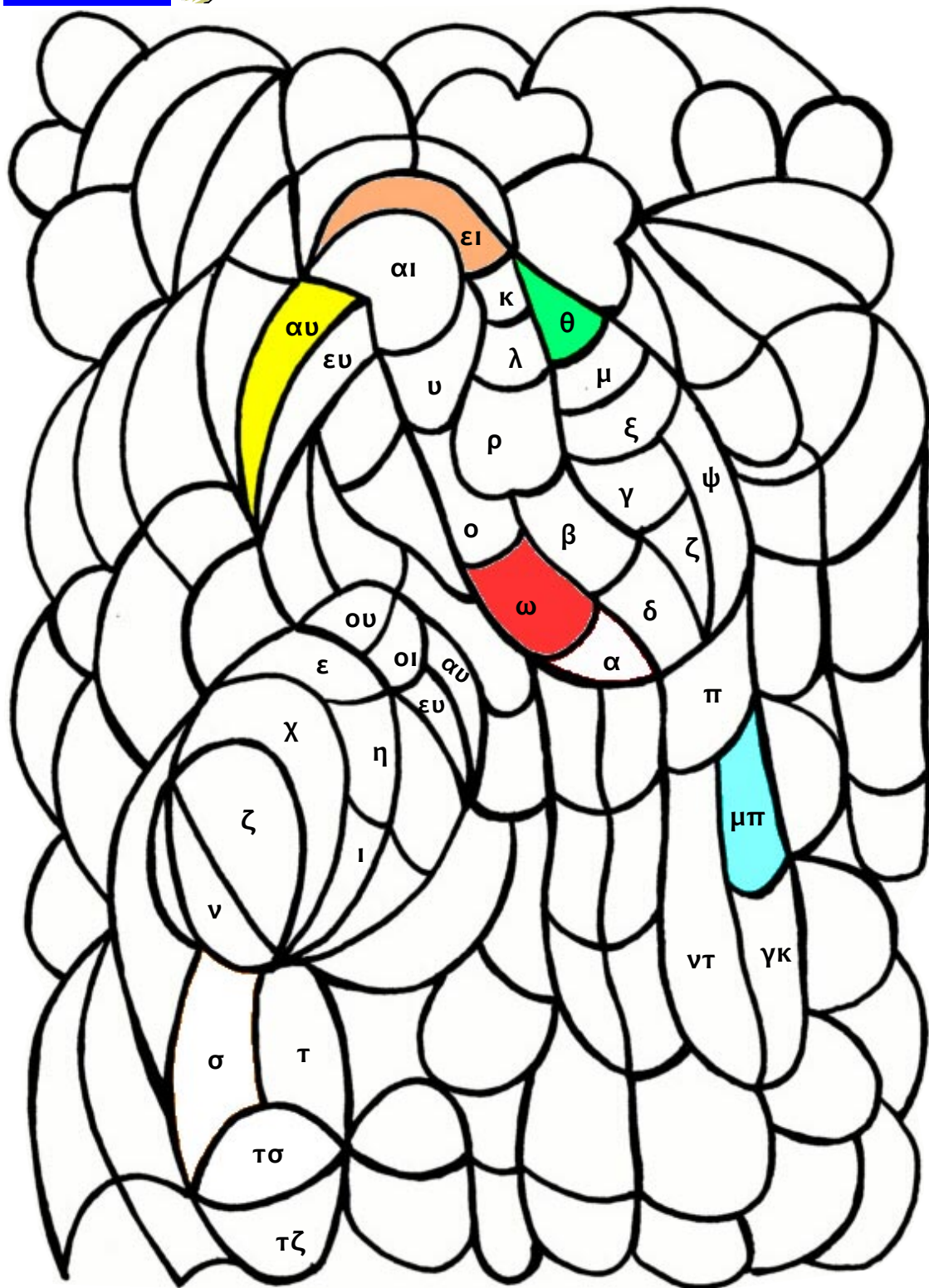

|   |   |    |               |              |    |              |    |               |    |
|---|---|----|---------------|--------------|----|--------------|----|---------------|----|
| β | γ | δ  | ζ             | <del>θ</del> | κ  | λ            | μ  | ν             | ξ  |
|   | π | ρ  | σ             | τ            | φ  | χ            | ψ  | <del>ου</del> | ευ |
| α | η | ε  | ι             | ο            | υ  | <del>ω</del> | γκ | <del>μπ</del> | ντ |
|   |   | αι | <del>ει</del> | οι           | ου |              |    | τσ            | τζ |

**Άσκηση 3**



Πού είναι το **μπ**, **ντ**, **γκ**, **αι**, **ει**, **ου**;

Είμαι η **Γκ**λόρια.  
Είμαι από την **Αλβανία**.



Είμαι ο **Μπ**όρις.  
Είμαι από την **Ουκρανία**.



Είμαι η **Ντ**ιάννα.  
Είμαι από τη **Ρωσία**.



Είμαι η **Μαίρη**.  
Είμαι από την **Ελλάδα**.



**Άσκηση 4**



Τι λένε τα παιδιά;

Είμαι η Γκλόρια.  
Είμαι από την Αλβανία.



Είμαι ο    όρις.  
Είμαι από την    κρανία.



Είμαι η           .  
Είμαι από την Ρωσία.



Είμαι η           .  
Είμαι από την Ελλάδα.





Άσκηση 5

 Τι λένε τα παιδιά;

Πώς σε λένε;



Με λένε Κλοντιάν.



Πώς σε λένε;



Ντιάνα.



\_\_\_\_\_ ;



Με λένε Γκιόργκι.



## Πώς τον λένε;





Άσκηση 1



Τι λένε τα παιδιά;

Πώς σε λένε;



Με λένε Ιβάν.



Αυτήν πώς την λένε;



Την λένε Φένια.



Αυτόν πώς τον λένε;



Τον λένε Εράλντ.



Κι αυτήν;



\_\_\_\_\_ λένε Άννα.



Κι αυτόν;



\_\_\_\_\_ λένε Μπόρις.



Άσκηση 2



Τι λένε τα παιδιά;



Πώς τον λένε;



Τον λένε Γκιόργκι.



Και αυτήν, πώς την λένε;



Την λένε Ντιάνα.



\_\_\_\_\_;



Τον λένε Ιβάν.



Και αυτήν, \_\_\_\_\_;  
\_\_\_\_\_;



Την λένε Γκλόρια.



Άσκηση 3



Τι λένε τα παιδιά;



Ποιος είναι αυτός;



Αυτός είναι ο Ιβάν.



Ποια είναι αυτή;



Αυτή είναι η Φένια.



Ποιος είναι \_\_\_\_\_



\_\_\_\_\_ είναι ο Γκιόργκι.

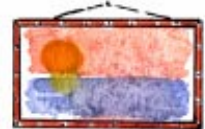

Ποια είναι \_\_\_\_\_;



\_\_\_\_\_ είναι η Τάνια.



Άσκηση 4



Τι λένε τα παιδιά;

Ποιος είναι αυτός;



Αυτός είναι ο Δημήτρης.



Ποια είναι αυτή;



Αυτή είναι η Μαρία.



\_\_\_\_\_ είναι αυτός;



Αυτός είναι ο Νίκος.



\_\_\_\_\_ είναι αυτή;



Αυτή είναι η Χρύσα.



Άσκηση 5



Τι λέει ο Ιβάν; Τι λέει η Μαρία;



Πώς σε λένε;

Από πού είσαι;

Ποιος είναι αυτός;

Κι αυτή ποια είναι;

Αυτός είναι ο Γκιόργκι.

Αυτή είναι η Τάνια.

Με λένε Μαρία.

Είμαι από την Αλβανία.

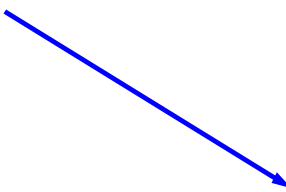

Πώς σε λένε;



Με λένε Μαρία.





Άσκηση 6



Οι φίλοι μου.



Με λένε Γιάννη.  
Είμαι από την Ελλάδα.



Αυτός είναι φίλος μου.  
Τον λένε Εράλντ.  
Είναι από την Αλβανία.



Αυτή είναι φίλη μου.  
Την λένε Κάτια.  
Είναι από την Ρωσία.

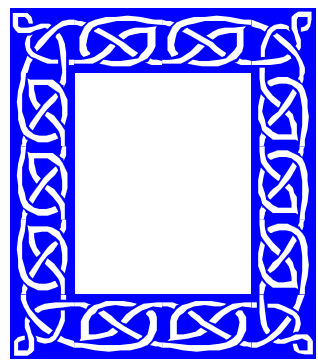

Με λένε \_\_\_\_\_.  
Είμαι από \_\_\_\_\_.

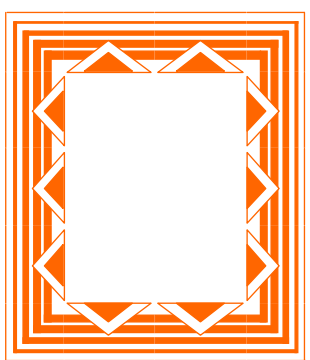

\_\_\_\_\_  
\_\_\_\_\_  
\_\_\_\_\_

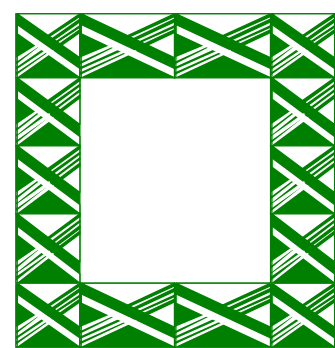

\_\_\_\_\_  
\_\_\_\_\_  
\_\_\_\_\_

## Πώς το λένε αυτό στα ελληνικά;



Α, ναι! Ξύστρα!





**Άσκηση 1**



Ποια ταιριάζουν;

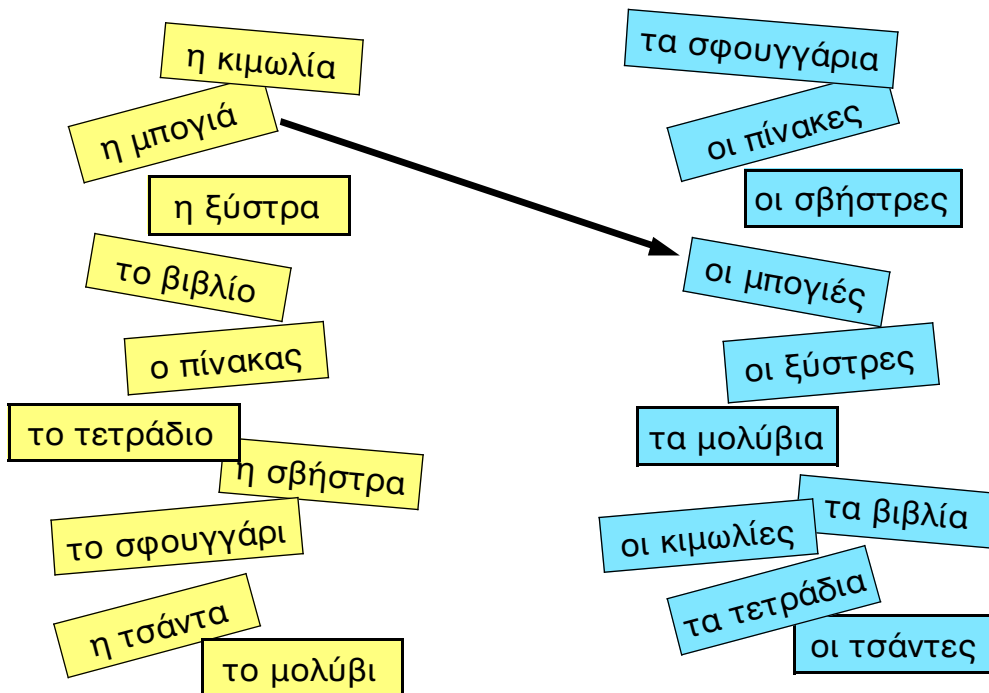

**Άσκηση 2**



Πού είναι το **ένα**; Πού είναι τα **πολλά**;

| ο | οι |
|---|----|
|   |    |
|   |    |
|   |    |
|   |    |

| η      | οι      |
|--------|---------|
| μπογιά | μπογιές |
|        |         |
|        |         |
|        |         |

| το | τα |
|----|----|
|    |    |
|    |    |
|    |    |
|    |    |

**Άσκηση 3**



Τι είναι αυτό;

Αυτό είναι ένα βιβλίο.



Αυτό είναι ένα



Αυτό είναι ένα \_\_\_\_\_.



Αυτό είναι ένα \_\_\_\_\_.



Αυτό είναι ένα \_\_\_\_\_.



**Άσκηση 4**



Τι είναι αυτά;

Αυτά είναι βιβλία.



Αυτά είναι \_\_\_\_\_.



Αυτά είναι \_\_\_\_\_.



Αυτά είναι \_\_\_\_\_.



Αυτά είναι \_\_\_\_\_.



Άσκηση 5

 Πώς ρωτάμε;

Έρβα, πώς το λένε αυτό;



Πίνακα!





Μπόρις, τι είναι αυτό;



Τετράδιο!



Έρβα, \_\_\_\_\_;



Σφουγγάρι!





Μπόρις, \_\_\_\_\_;



Μολύβι!



Έρβα, \_\_\_\_\_;



Ξύστρα!



Μπόρις, \_\_\_\_\_;



Βιβλίο!



Άσκηση 6



Κύριε, πώς το λένε αυτό στα ελληνικά;

τσαντά

\_\_\_\_\_

\_\_\_\_\_

\_\_\_\_\_

\_\_\_\_\_

\_\_\_\_\_

\_\_\_\_\_

\_\_\_\_\_

\_\_\_\_\_

\_\_\_\_\_

\_\_\_\_\_

# Παιδιά, ανοίξτε τα βιβλία σας!







Μπόρις,  
δώσε  
το βιβλίο μου!

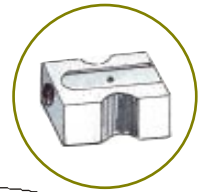

Κι εσύ, δώσε  
την ξύστρα μου!



Σήκω! Αυτό είναι  
το θρανίο μου!

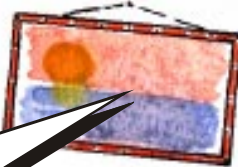

Όχι!

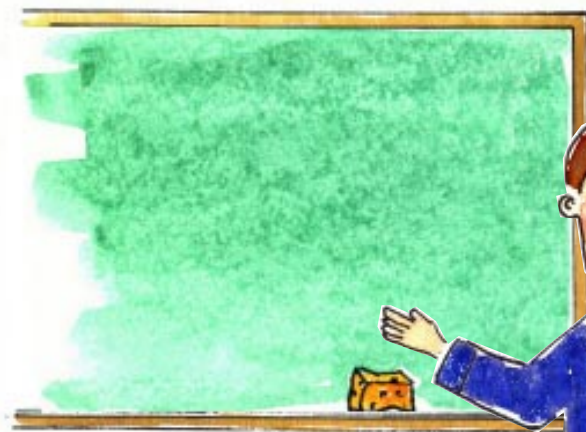

Παιδιά, σταματήστε και  
ανοίξτε τα βιβλία σας.





## Άσκηση 1



Τι λένε τα παιδιά;

~~Άνοιξε~~

Κλείσε

Γράψε

Δώσε

Άνοιξε την πόρτα.



\_\_\_\_\_ το όνομά σου.



\_\_\_\_\_ το βιβλίο.



\_\_\_\_\_ την τσάντα.



## Άσκηση 2



Τι λέει ο δάσκαλος;

Ⓐ

## Τι λέει ο δάσκαλος;

~~ελάτε, καθίστε, διαβάστε, ανοίξτε~~

Παιδιά, ανοίξτε τα τετράδια!

Παιδιά, \_\_\_\_\_ κάτω!

Παιδιά, \_\_\_\_\_ στον πίνακα!

Παιδιά, \_\_\_\_\_ !





Τι λέει ο Εριόν;

β

## Τι λέει ο Εριόν;

δώστε, γράψτε, ~~διαβάστε~~, ελάτε

Κύριε, διαβάστε τα γράμματα.

Κύριε, \_\_\_\_\_ στο θρανίο μου.

Κύριε, \_\_\_\_\_ το όνομά μου.

Κύριε, \_\_\_\_\_ το βιβλίο μου!



### Άσκηση 3



Τι λένε οι φράσεις;

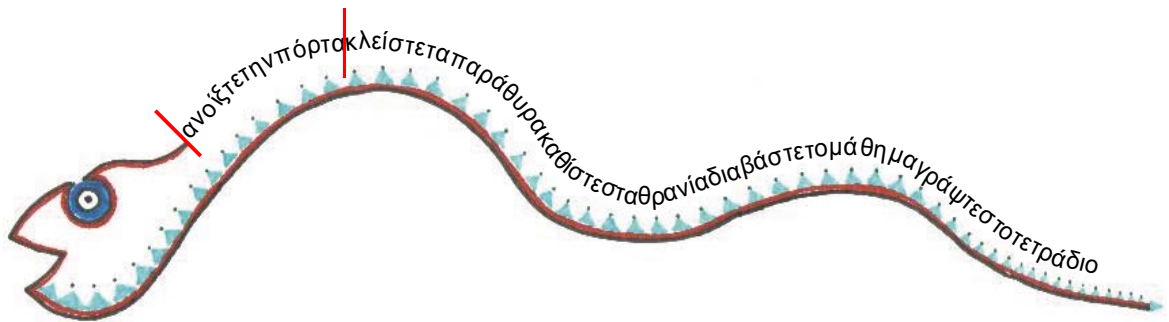

1. ανοίξτε την πόρτα.

2.

3.

4.

5.

**Άσκηση 4**  Ποια ταιριάζουν;



άνοιξε το βιβλίο σου  
κλείσε την πόρτα  
σήκω!  
γράψε στο τετράδιο  
δώσε τη σβήστρα  
έλα στον πίνακα  
κάθισε κάτω!

ελάτε στον πίνακα  
ανοίξτε τα βιβλία σας  
γράψτε στο τετράδιο  
καθίστε κάτω  
κλείστε την πόρτα  
δώστε τη σβήστρα  
σηκωθείτε!

**Άσκηση 5**   Ποια ταιριάζουν;

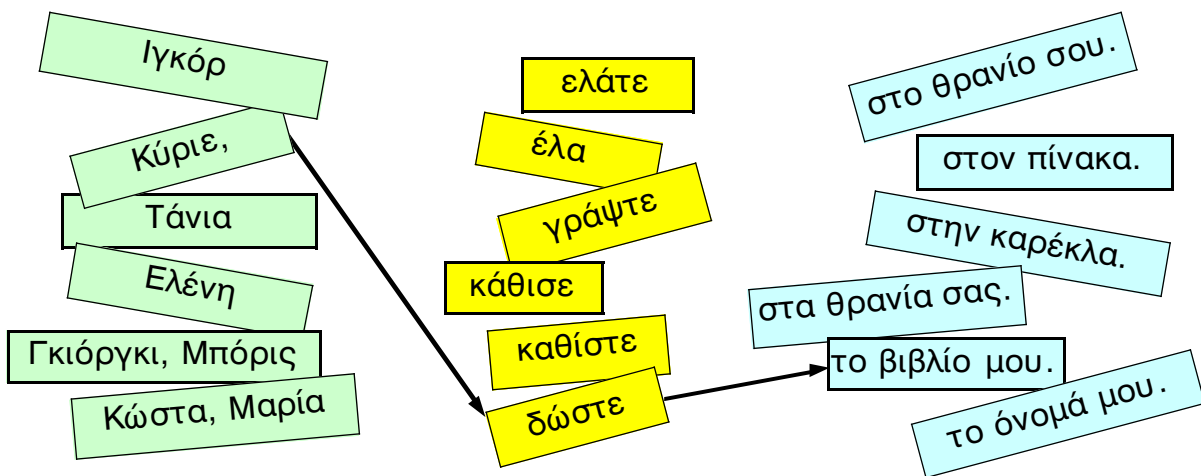

Κύριε, δώστε το βιβλίο μου.

---



---



---



---



---

## Κάνουμε επανάληψη;

Γεια σου!  
Πώς σε λένε;



①

**Άννα** είναι το όνομά μου  
**Άννα**, πες το καθαρά.  
Βλέπεις ότι είν' το ίδιο  
ρώσικα κι ελληνικά;



Κι εσένα;



②

Ο **Βασίλης** είμαι εγώ  
μα και **Βάσια** αν με πεις  
είναι το ίδιο, δεν αλλάζει  
ακούω όποιον με φωνάζει.



## Άσκηση 1



Τι λένε η Μαρία και ο Εράλντ;

~~Κι αυτός;~~

Κι αυτός είναι φίλος μου.

~~Πώς τον λένε;~~

Τον λένε Εριόν.

~~Αυτή ποια είναι;~~

~~Από πού είσαι;~~

~~Με λένε Μαρία.  
Εσένα;~~

~~Εμένα με λένε Εράλντ.~~

Η φίλη μου η Γκλόρια.  
Είναι από την Αλβανία.

~~Πώς σε λένε;~~

~~Από την Αλβανία. Εσύ;~~

~~Εγώ είμαι από  
την Ελλάδα.~~



Πώς  
σε λένε;



Με λένε  
Μαρία.  
Εσένα;

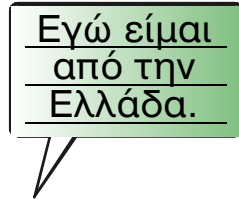
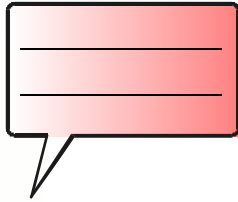
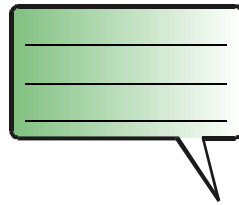
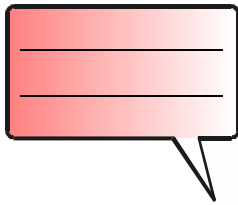

Εγώ είμαι  
από την  
Ελλάδα.

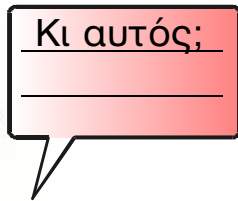
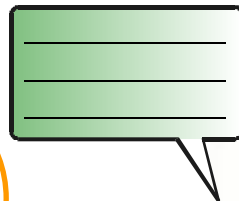
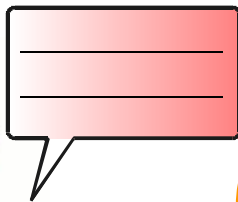

Κι αυτός;

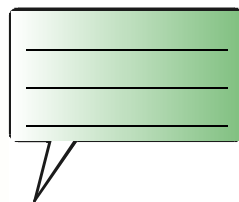
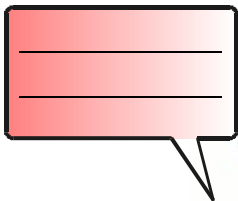
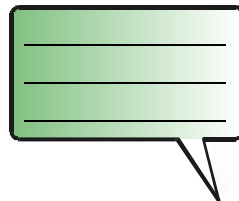



Άσκηση 2

 Πώς το λένε αυτό;

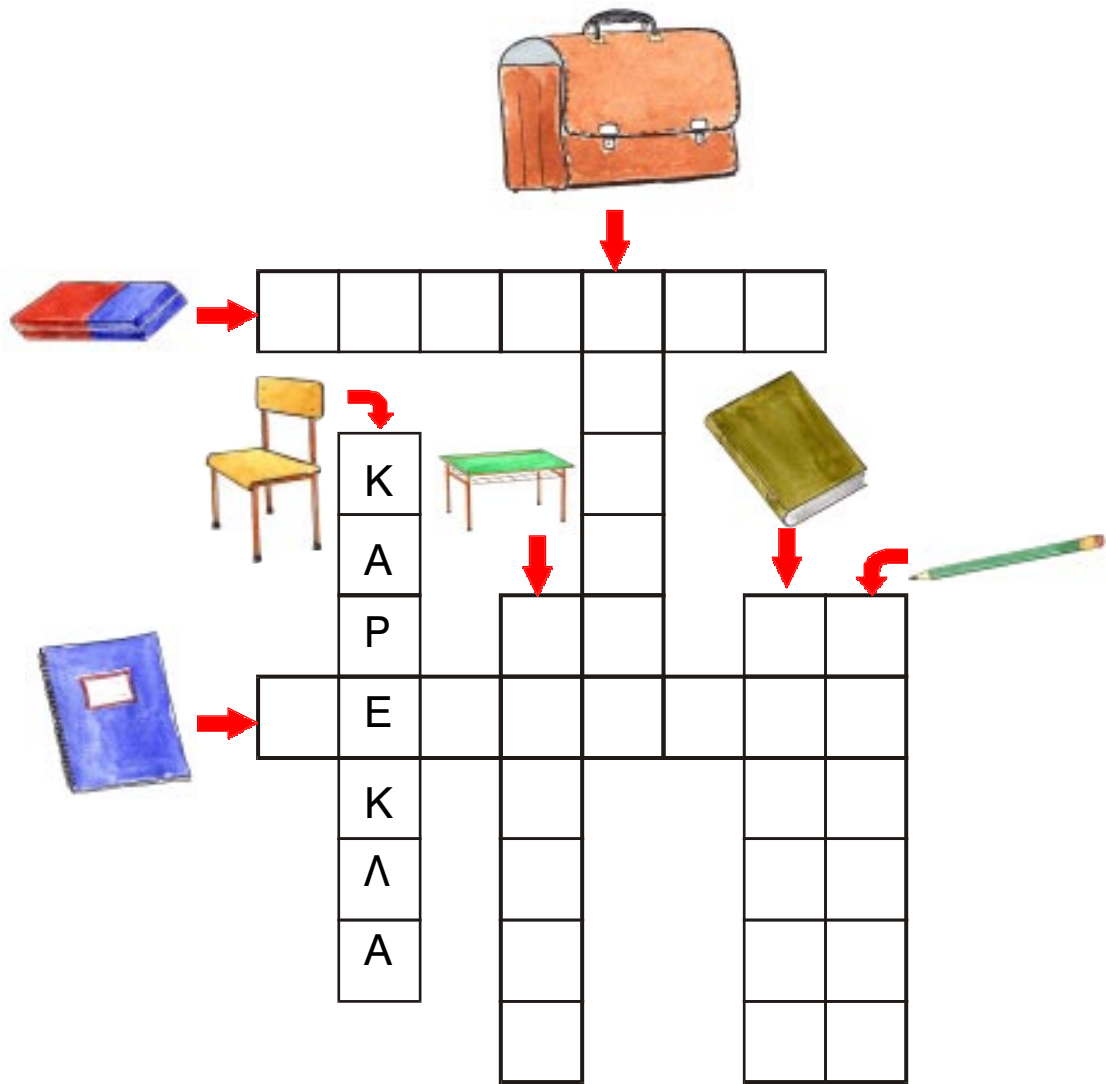

A crossword puzzle grid with various items and their Greek names. The grid is 7 columns wide and 10 rows high. The items and their names are:

- Suitcase (top): **ΤΟΥΤΑΓΙΑ** (TOUTAGIA)
- Mat (left): **ΜΑΤ** (MAT)
- Chair (left): **ΚΑΡΔΙΑ** (KARDIA)
- Table (middle): **ΠΙΝΑΚΙ** (PINAKI)
- Book (right): **ΒΙΒΛΙΟ** (VIVLIO)
- Pencil (right): **ΜΟΛΥΒΔΑΚΙ** (MOLYVDAKI)

The crossword puzzle grid contains the following words:

- Row 1: ΤΟΥΤΑΓΙΑ
- Row 2: ΜΑΤ
- Row 3: ΚΑΡΔΙΑ
- Row 4: ΠΙΝΑΚΙ
- Row 5: ΒΙΒΛΙΟ
- Row 6: ΜΟΛΥΒΔΑΚΙ

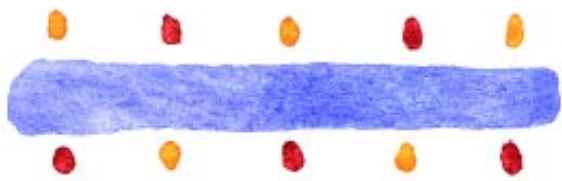

### Άσκηση 3



Τι λέει ο δάσκαλος;



Παιδιά, ανοίξτε τα βιβλία σας!

Παιδιά, \_\_\_\_\_ κάτω!

Φένια, \_\_\_\_\_ το τετράδιο!

Εριόν και Τάνια, \_\_\_\_\_ στον πίνακα!

Γκλόρια, \_\_\_\_\_ την τσάντα!

Ντιάνα, \_\_\_\_\_ !

Κύριε, \_\_\_\_\_ το μολύβι μου!

Παιδιά, \_\_\_\_\_ !

### Άσκηση 4



Πού είναι οι λέξεις;

~~κάθισε~~

~~διάβασε~~

σήκω

δώσε

γράψτε

άνοιξε

κλείστε

ελάτε

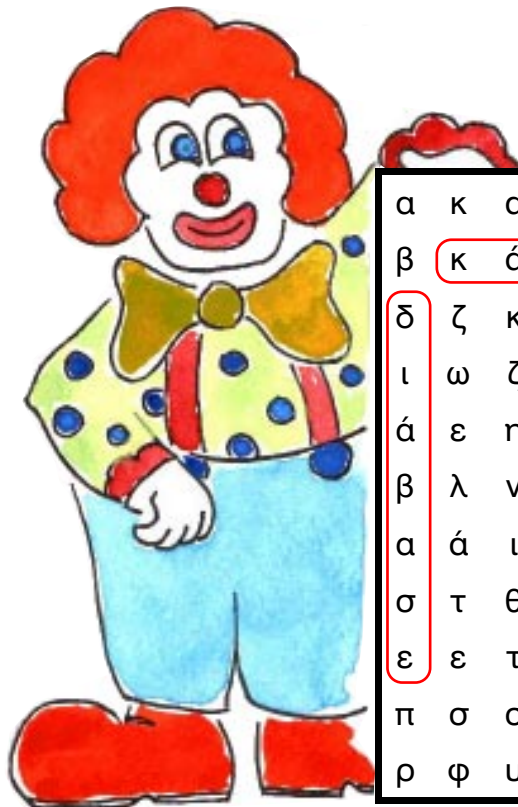

|   |   |   |   |   |   |   |   |   |   |   |   |
|---|---|---|---|---|---|---|---|---|---|---|---|
| α | κ | α | δ | μ | ν | ε | γ | σ | ή | κ | ω |
| β | κ | ά | θ | ι | σ | ε | δ | β | γ | θ | ι |
| δ | ζ | κ | έ | ψ | λ | δ | ε | γ | ν | κ | λ |
| ι | ω | ζ | λ | μ | κ | β | ω | α | δ | α | β |
| ά | ε | η | ξ | κ | θ | α | ν | ο | ώ | ξ | ε |
| β | λ | ν | ο | λ | ι | ζ | η | π | σ | ω | γ |
| α | ά | ι | π | ε | κ | η | ζ | ο | ε | ψ | δ |
| σ | τ | θ | ρ | ί | ω | λ | φ | χ | ψ | χ | ζ |
| ε | ε | τ | ν | σ | φ | γ | ρ | ά | ψ | τ | ε |
| π | σ | σ | ξ | τ | χ | ψ | τ | υ | ξ | τ | υ |
| ρ | φ | υ | ο | ε | μ | ά | ν | ο | ι | ξ | ε |

## Άσκηση 5

 Κάνε έναν σελιδοδείκτη!

?

- Ανοιξε το βιβλίο.
- Κόψε το χαρτί.
- ✓ Ζωγράφισε το μολύβι.
- Γράψε το όνομά σου.

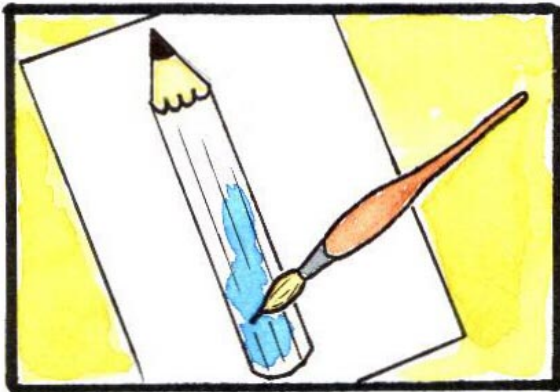

1 Ζωγράφισε το μολύβι.

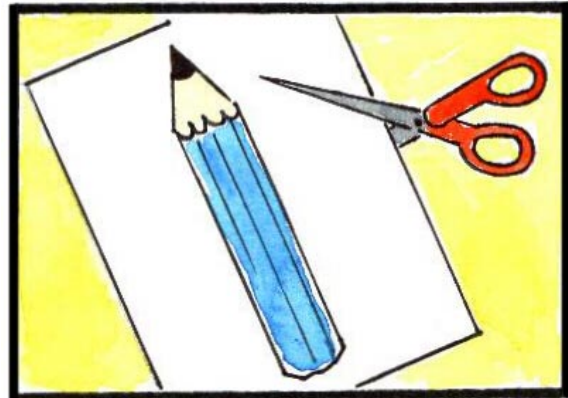

2

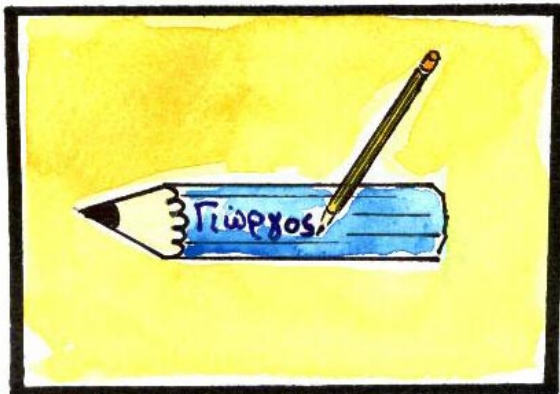

3



4



## Παιδιά, παίζουμε κρυφτό;



**Εράλντ:** Παιδιά, παίζουμε κρυφτό;

**Λένα:** Ναι!

**Γιάννης:** Ποιος τα φυλάει;

**Εράλντ:** Τα φυλάω εγώ!

Ένα, δύο, τρία, τέσσερα, πέντε, έξι, επτά,  
οχτώ, εννιά, δέκα, έντεκα, δώδεκα, δεκατρία,  
δεκατέσσερα, δεκαπέντε, δεκαέξι, δεκαεφτά,  
δεκαοχτώ, δεκαεννιά, είκοσι...

Φτου και βγαίνω...

Δημήτρη, είσαι πίσω από το δέντρο. Φένια, είσαι  
κάτω από τη σκάλα. Μαρία, Γιάννη, είστε μέσα  
στην τάξη, δίπλα στο παράθυρο...

# Στην παιδική χαρά

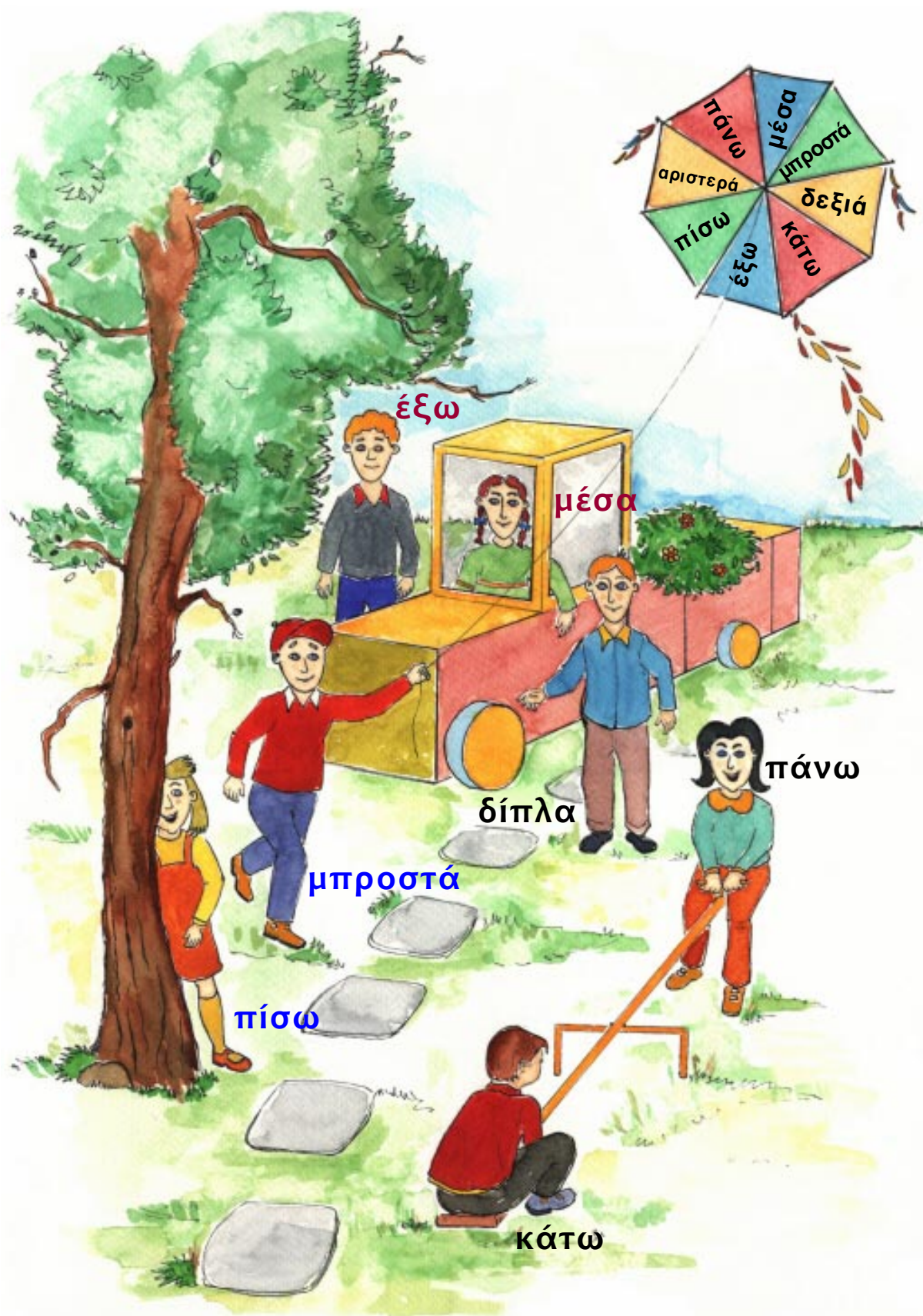

# Τα λουλούδια με τους αριθμούς

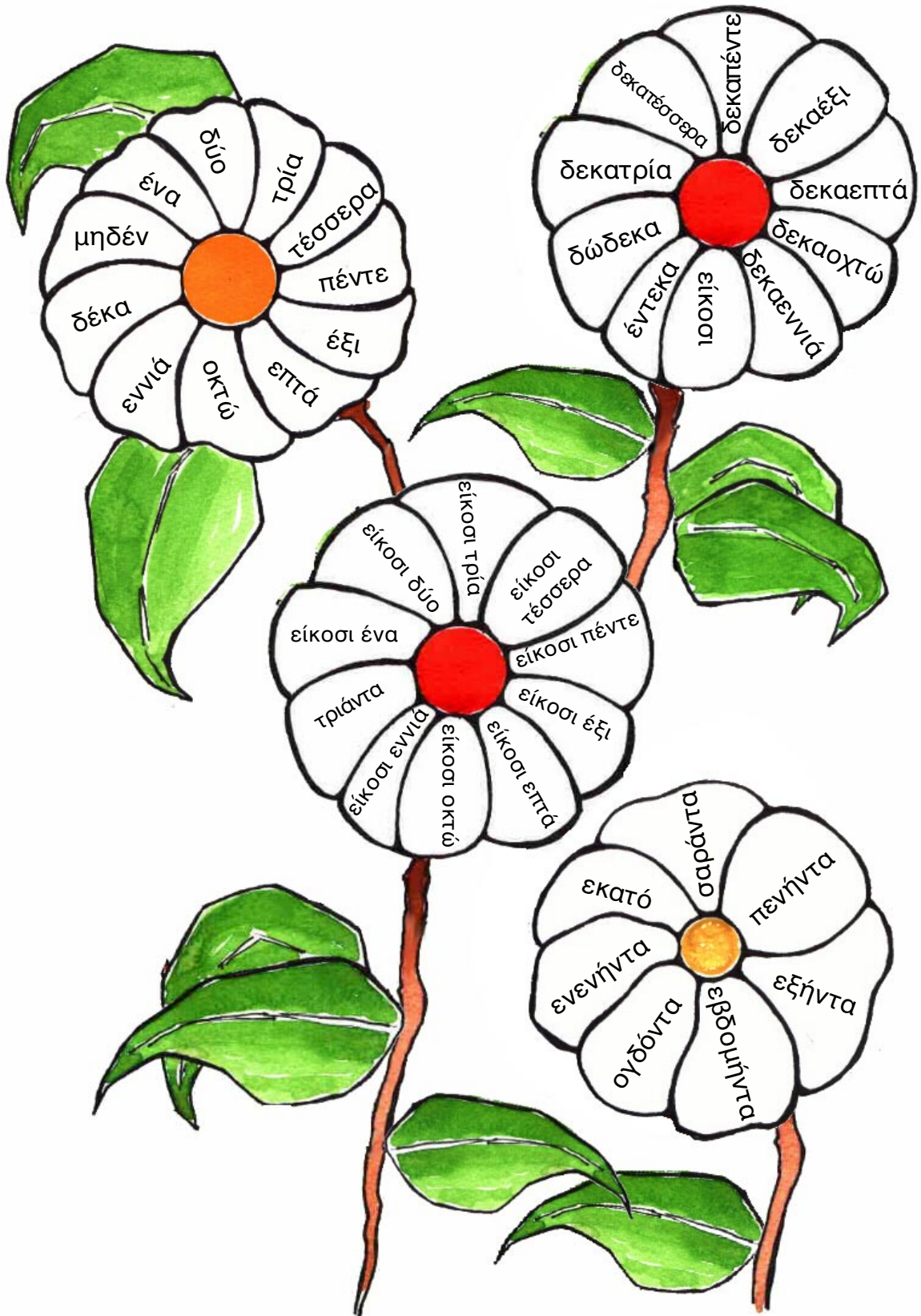

### Άσκηση 1

 Τι είναι αυτό;

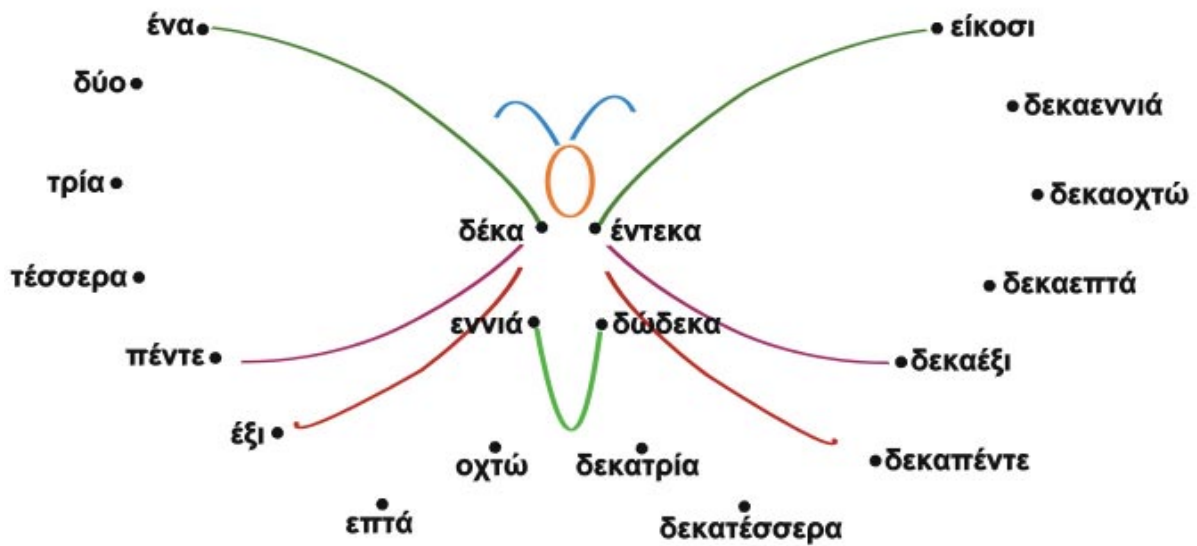

### Άσκηση 2

  Πού είναι;



### Άσκηση 3



Ποια ταιριάζουν;

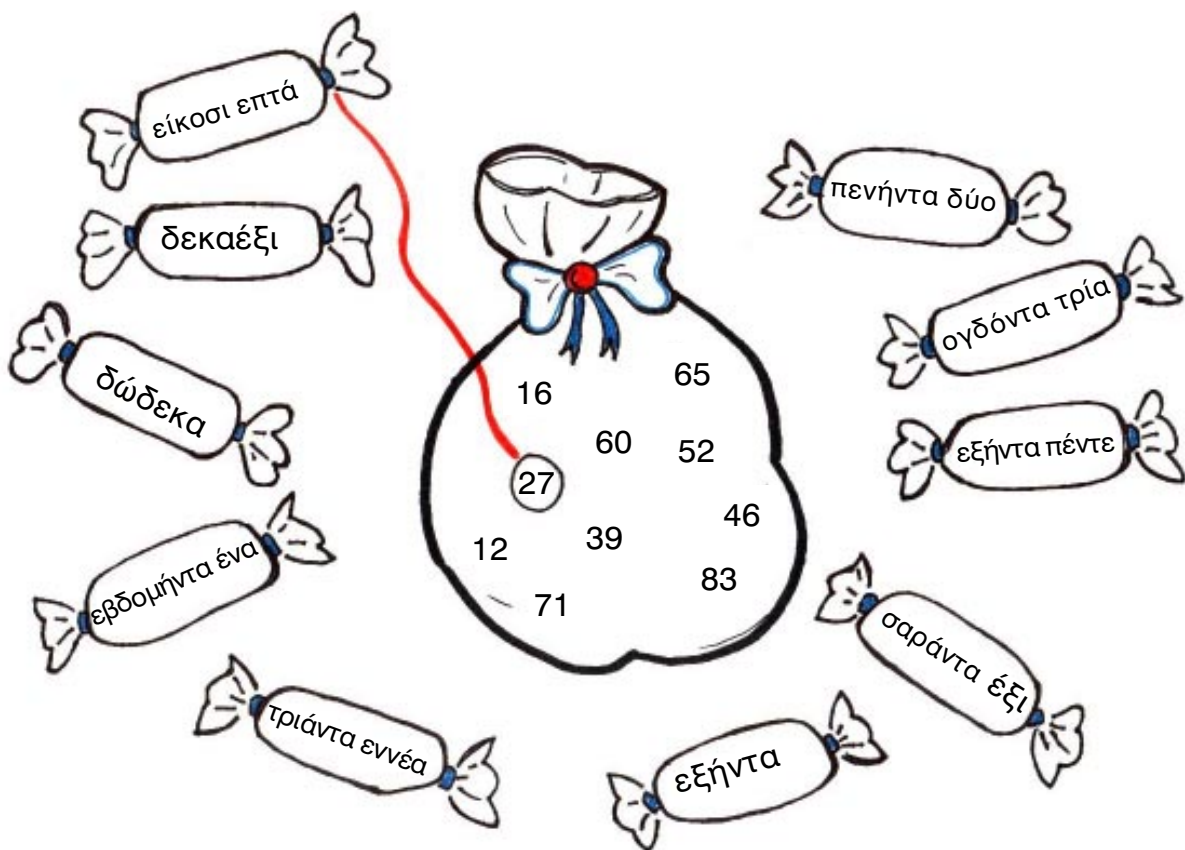

### Άσκηση 4



Ποιοι είναι οι αριθμοί;

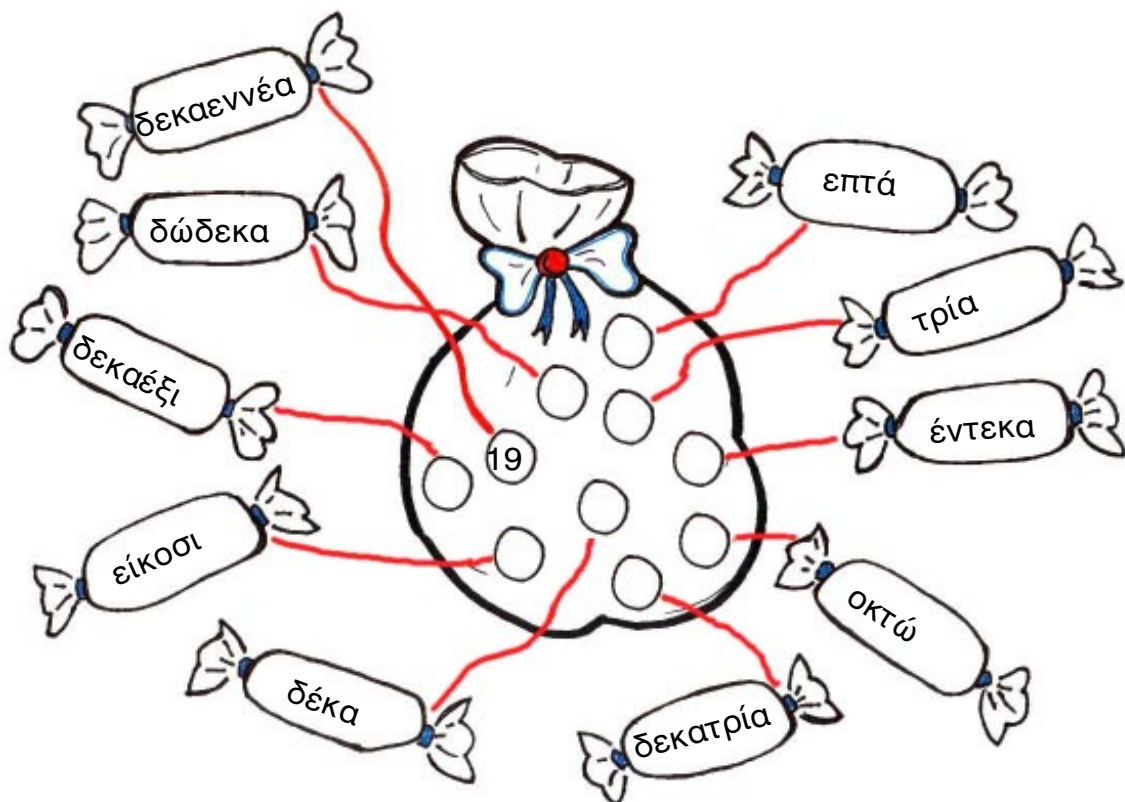



Άσκηση 5



Πώς γράφουμε τους αριθμούς;

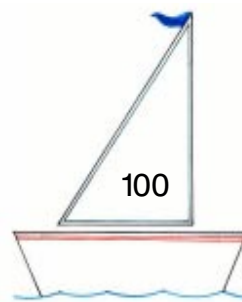
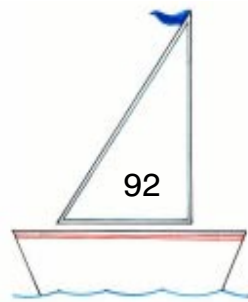
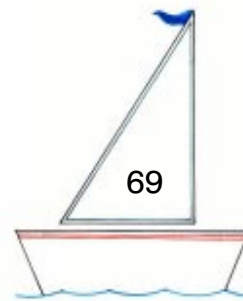
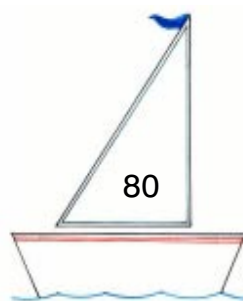
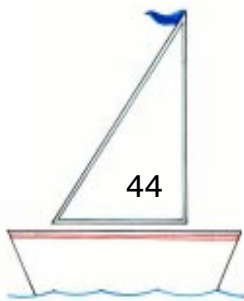
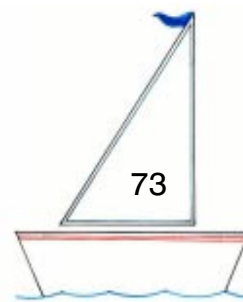
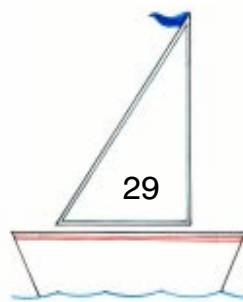
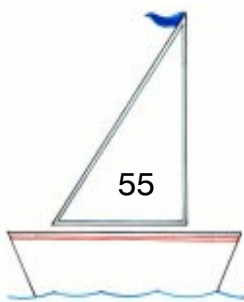
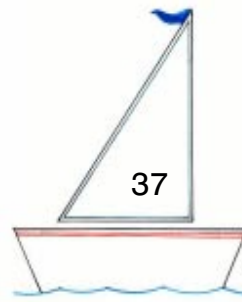



# Ποιος είναι πού;

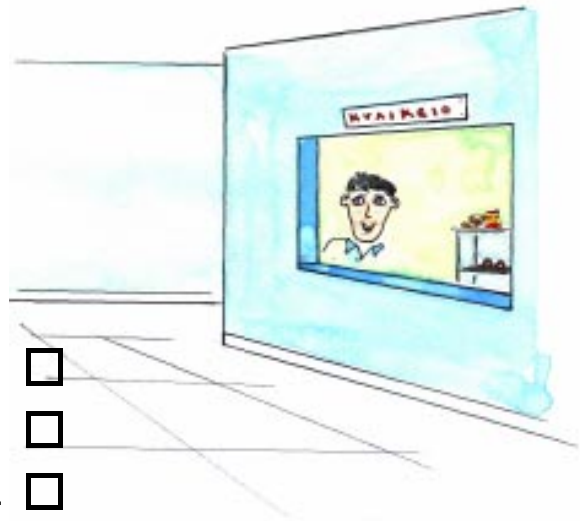

- Ο Ιγκόρ είναι **μέσα** στο κυλικείο.
- Ο Ιγκόρ είναι **έξω** από το κυλικείο.
- Ο Ιγκόρ είναι **κάτω** από το κυλικείο.



- Η Φένια είναι **κάτω** από τη σκάλα.
- Η Φένια είναι **δίπλα** στη σκάλα.
- Η Φένια είναι **πάνω** στη σκάλα.



- ▲ Η Μαρία είναι **δίπλα** στο παράθυρο.
- ▲ Η Μαρία είναι **μέσα** στο παράθυρο.
- ▲ Η Μαρία είναι **πάνω** στο παράθυρο.

## Άσκηση 7

 Πού είναι;

δίπλα

μέσα

μπροστά

κάτω

πίσω

~~πάνω~~

Το βιβλίο είναι πάνω στο θρανίο.



Η τσάντα είναι \_\_\_\_\_ από το θρανίο.



Ο Νίκος είναι \_\_\_\_\_ από το δέντρο.



Ο Νίκος είναι \_\_\_\_\_ από το δέντρο.

Η μπάλα μπαίνει \_\_\_\_\_ στο καλάθι.



Ο δάσκαλος είναι \_\_\_\_\_ στον πίνακα.

Άσκηση 8



Πού είναι;



Το βιβλίο είναι \_\_\_\_\_ στην τσάντα.

Η τσάντα είναι πάνω στο θρανίο.

Ο χάρτης είναι \_\_\_\_\_ στον πίνακα.

Το σφουγγάρι είναι \_\_\_\_\_ στις κιμωλίες.

Η μπάλα είναι \_\_\_\_\_ στην τσάντα.



Άσκηση 9

 Πού πάνε οι σταγόνες;

α

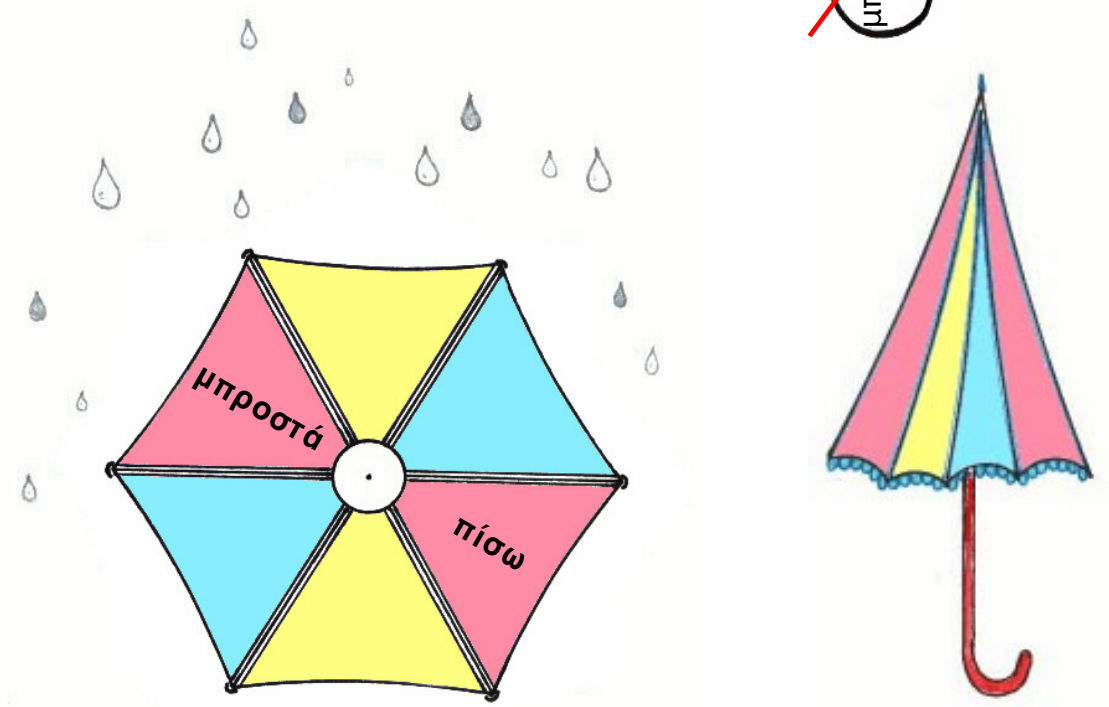
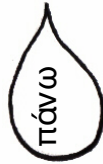

β

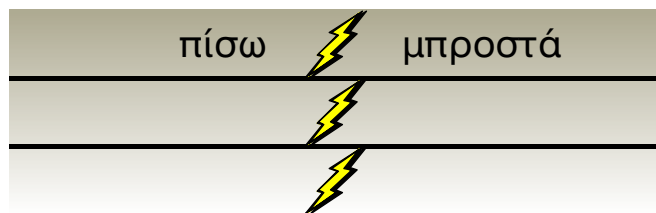

## Πού είναι η μπάλα;



- Δάσκαλος:** Παιδιά, ελάτε εδώ! Παίζουμε ποδόσφαιρο;
- Παιδιά:** Α! Τι ωραία!
- Δάσκαλος:** Εριόν, φέρε μια μπάλα από το γυμναστήριο.
- Εριόν:** Πού είναι το γυμναστήριο, κύριε;
- Δάσκαλος:** Να, εκεί στις βρύσες.
- Εριόν:** Κύριε, η μπάλα δεν είναι εκεί.
- Δάσκαλος:** Ίσως είναι στο γραφείο.
- Εριόν:** Πού είναι το γραφείο, κύριε;
- Δάσκαλος:** Εκεί, δίπλα από το κυλικείο.
- Εριόν:** Και στο γραφείο δεν είναι, κύριε!
- Δάσκαλος:** Τότε είναι στην τάξη, μέσα στην ντουλάπα.

Άσκηση 1  Τι είναι;

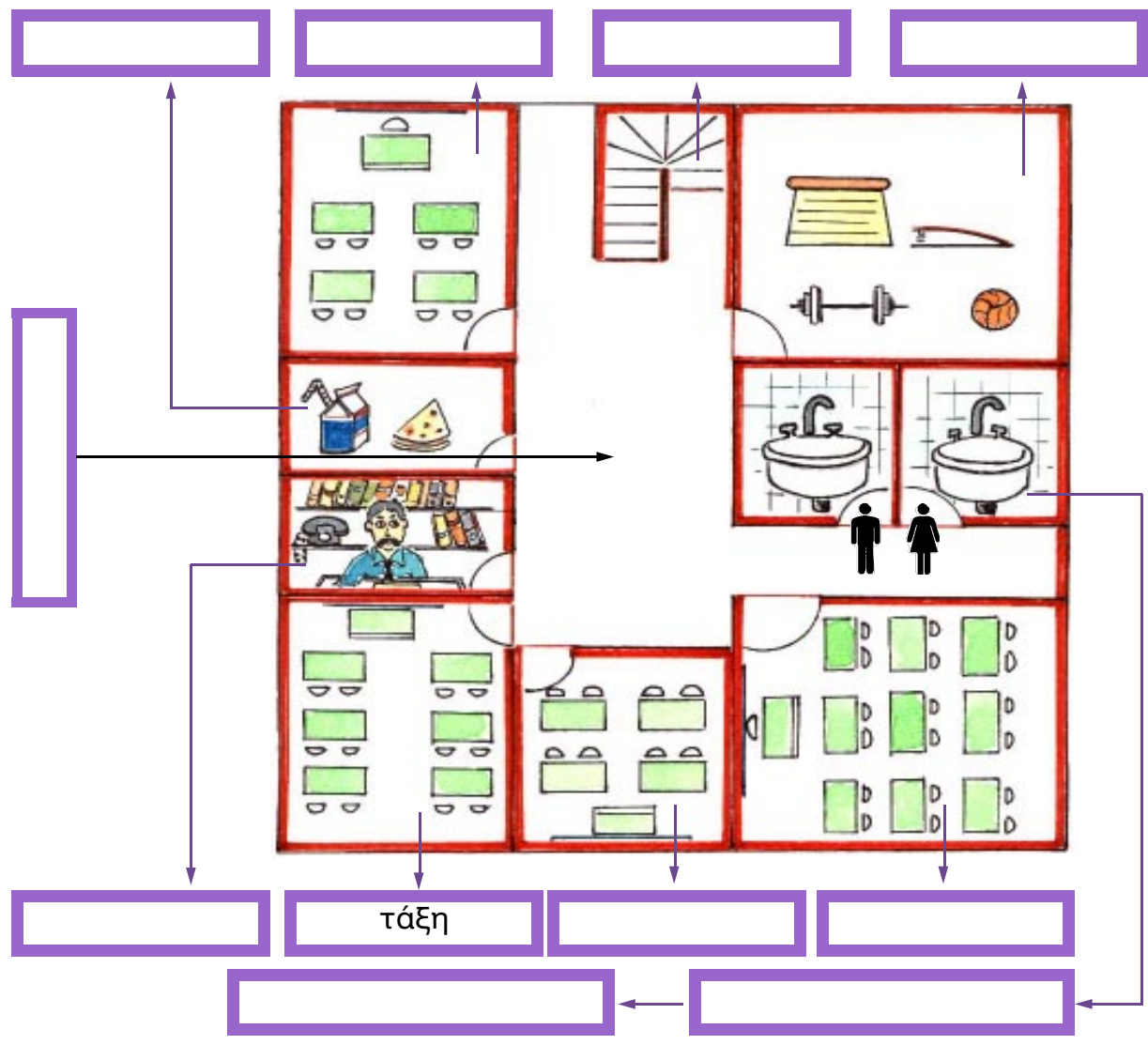

- ~~τάξη~~
- τάξη
- γραφείο
- τάξη
- τουαλέτα κοριτσιών
- διάδρομος
- τάξη
- κυλικείο
- σκάλα
- τουαλέτα αγοριών
- γυμναστήριο

Άσκηση 2



Τι λένε τα παιδιά;

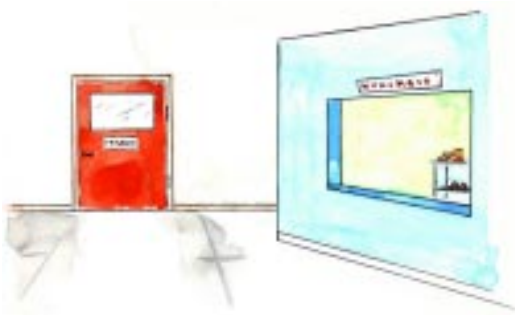

Πού είναι το κυλικείο; \_\_\_\_\_ ;  
Το κυλικείο είναι δίπλα στο γραφείο.



\_\_\_\_\_ ;  
Το γυμναστήριο είναι μπροστά από το κυλικείο.



\_\_\_\_\_ ;  
Ο δάσκαλός μας είναι μέσα στο γραφείο.



\_\_\_\_\_ ;  
Η μπάλα είναι έξω στην αυλή.



\_\_\_\_\_ ;  
Ο χάρτης είναι πάνω στην ντουλάπα.



### Άσκηση 3



Ποιο είναι το σωστό;

1. Η Μαρία είναι **κάτω από** το θρανίο.  
**πάνω στο** θρανίο.



2. Ο Εριόν είναι **μπροστά από** τις βρύσες.  
**πίσω από** τις βρύσες.



3. Η Φένια είναι **δίπλα από** τον πίνακα.  
**πίσω από** τον πίνακα.



4. Η Ίρβα είναι **έξω από** το κυλικείο.  
**μέσα στο** κυλικείο.

5. Ο Γιάννης είναι **πάνω στο** δέντρο.  
**πίσω από** το δέντρο.



### Άσκηση 4

 Πού είναι;

σφουγγάρι

μπάλα



~~βιβλι-~~

χάρτης

τσάντα

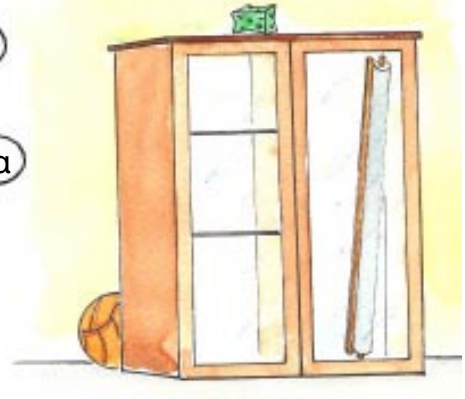

- \* Το βιβλίο είναι **πάνω** στο θρανίο.
- \* Η \_\_\_\_\_ είναι **κάτω** από το θρανίο.
- \* Ο \_\_\_\_\_ είναι **μέσα** στην ντουλάπα.
- \* Το \_\_\_\_\_ είναι **πάνω** στην ντουλάπα.
- \* Η \_\_\_\_\_ είναι **πίσω** από την ντουλάπα.

### Άσκηση 5

 Πού πάνε οι λέξεις;

μπάσκετ      εκεί

κυλικείο      τουαλέτα

κάτω      ποδόσφαιρο

~~γυμναστήριο~~

~~βόλει~~      τάξη      ~~εδώ~~

τέννις      πάνω

|   |             |
|---|-------------|
| 1 | γυμναστήριο |
| 2 |             |
| 3 |             |
| 4 |             |

|   |     |
|---|-----|
| 1 | εδώ |
| 2 |     |
| 3 |     |
| 4 |     |

|   |       |
|---|-------|
| 1 |       |
| 2 |       |
| 3 |       |
| 4 | βόλει |



## Τι μάθημα έχουμε τώρα;



**Φένια:** Τάνια, τι μάθημα έχουμε τώρα;

**Τάνια:** Μαθηματικά.

**Φένια:** Τεχνικά πότε έχουμε;

**Τάνια:** Τεχνικά δεν έχουμε σήμερα. Σήμερα είναι Δευτέρα.  
Τεχνικά έχουμε την Τρίτη και την Τετάρτη.

**Φένια:** Γυμναστική πότε έχουμε;

**Τάνια:** Την Πέμπτη και την Παρασκευή.

**Φένια:** Αύριο τι μαθήματα έχουμε;

**Τάνια:** Α! Δεν ξέρω. Ρώτα τον Ιγκόρ. Αυτός έχει το πρόγραμμα.

Άσκηση 1



Ποιες είναι οι μέρες της εβδομάδας;

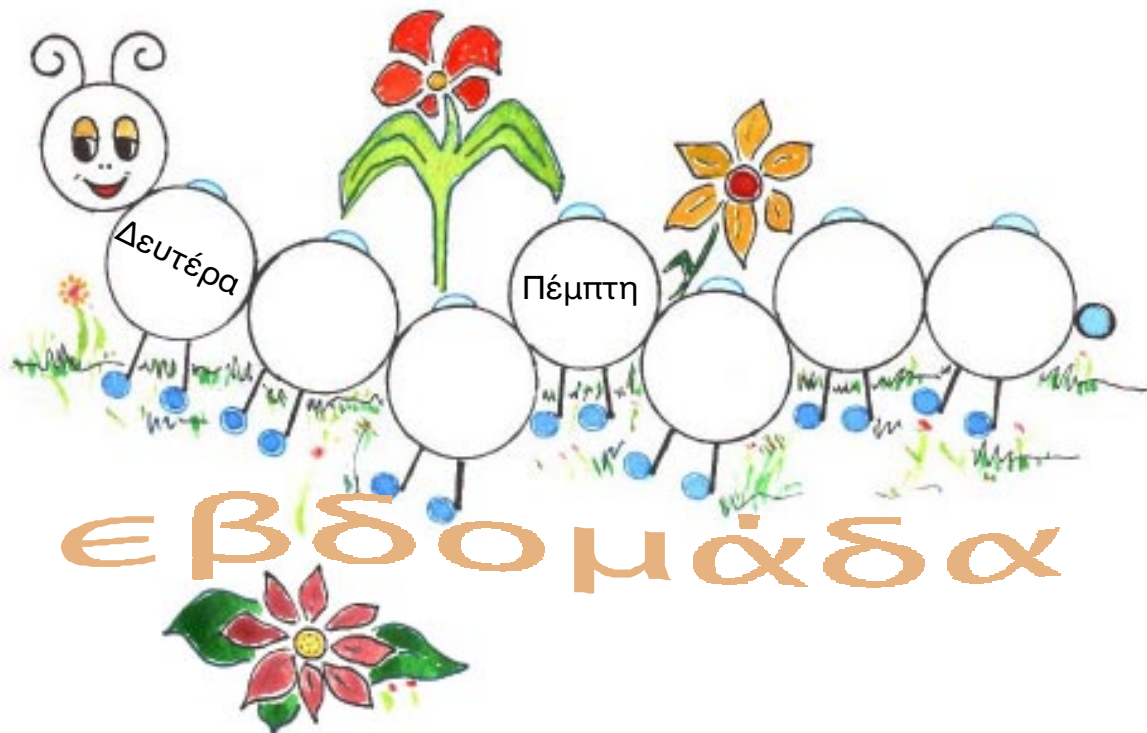
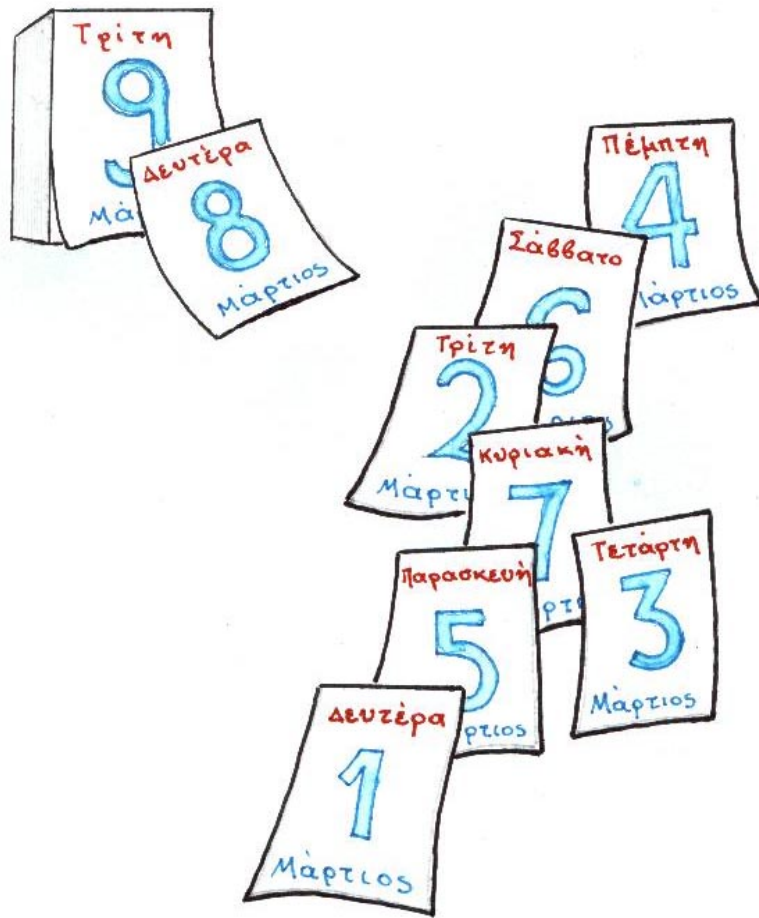

Άσκηση 2



Ποια ταιριάζουν;

Την Πέμπτη έχουμε  
Τεχνικά;

Σήμερα  
έχουμε  
Μαθηματικά, Φυσική  
και μετά Γυμναστική.

Την Δευτέρα έχουμε  
Γυμναστική;

Ναι, την  
Πέμπτη έχουμε Τεχνι-

Αύριο έχουμε Αγγλικά;

Όχι, Αγγλικά έχουμε  
μεθαύριο, την Τετάρτη.

Τάνια, τι μαθήματα  
έχουμε  
σήμερα;

Μουσική  
έχουμε την Παρασκευή.

Πότε έχουμε Μουσική;

Ναι,  
Γυμναστική έχουμε την  
Δευτέρα και την Τρίτη.

**Άσκηση 3**

Πότε έχουμε μάθημα;

### ΠΡΟΓΡΑΜΜΑ

| Ώρες | Δευτέρα    | Τρίτη      | Τετάρτη     | Πέμπτη     | Παρασκευή   |
|------|------------|------------|-------------|------------|-------------|
| 1η   | Γλώσσα     | Γλώσσα     | Γλώσσα      | Γλώσσα     | Μαθηματικά  |
| 2η   | Γλώσσα     | Γλώσσα     | Γλώσσα      | Γλώσσα     | Φυσική      |
| 3η   | Μαθηματικά | Μαθηματικά | Μαθηματικά  | Μαθηματικά | Γυμναστική  |
| 4η   | Αγγλικά    | Αγγλικά    | Φυσική      | Αγγλικά    | Γεωγραφία   |
| 5η   | Φυσική     | Ιστορία    | Γεωγραφία   | Ιστορία    | Θρησκευτικά |
| 6η   | Μουσική    | Γυμναστική | Θρησκευτικά | Τεχνικά    |             |

Πότε έχουμε Μαθηματικά; Κάθε μέρα.

Πότε έχουμε Γυμναστική; Την Τρίτη και την Παρασκευή.

Πότε έχουμε Φυσική; \_\_\_\_\_.

Πότε έχουμε Αγγλικά; \_\_\_\_\_.

Πότε έχουμε Γλώσσα; \_\_\_\_\_.



#### Άσκηση 4



Το δικό σου πρόγραμμα;



#### ΠΡΟΓΡΑΜΜΑ

| Ώρες | Δευτέρα | Τρίτη | Τετάρτη | Πέμπτη | Παρασκευή |
|------|---------|-------|---------|--------|-----------|
| 1η   |         |       |         |        |           |
| 2η   |         |       |         |        |           |
| 3η   |         |       |         |        |           |
| 4η   |         |       |         |        |           |
| 5η   |         |       |         |        |           |
| 6η   |         |       |         |        |           |



## Τι έχουμε την τέταρτη ώρα;



- Φένια:** Ιγκόρ, Ιγκόρ, τι μαθήματα έχουμε αύριο;
- Ιγκόρ:** Δεν ξέρω. Δεν έχω το πρόγραμμα μαζί μου.
- Φένια:** Καλά. Εριόν, εσύ έχεις πρόγραμμα;
- Εριόν:** Ναι... Λοιπόν... Αύριο, την πρώτη και την δεύτερη ώρα έχουμε Γλώσσα, την τρίτη Ιστορία, την τέταρτη ώρα έχουμε Θρησκευτικά, την πέμπτη Φυσική και την έκτη Αγγλικά.
- Φένια:** Την τέταρτη ώρα τι έχουμε;
- Εριόν:** Θρησκευτικά!

# Άσκηση 1

Ποιο μπογαλιάζουμε;

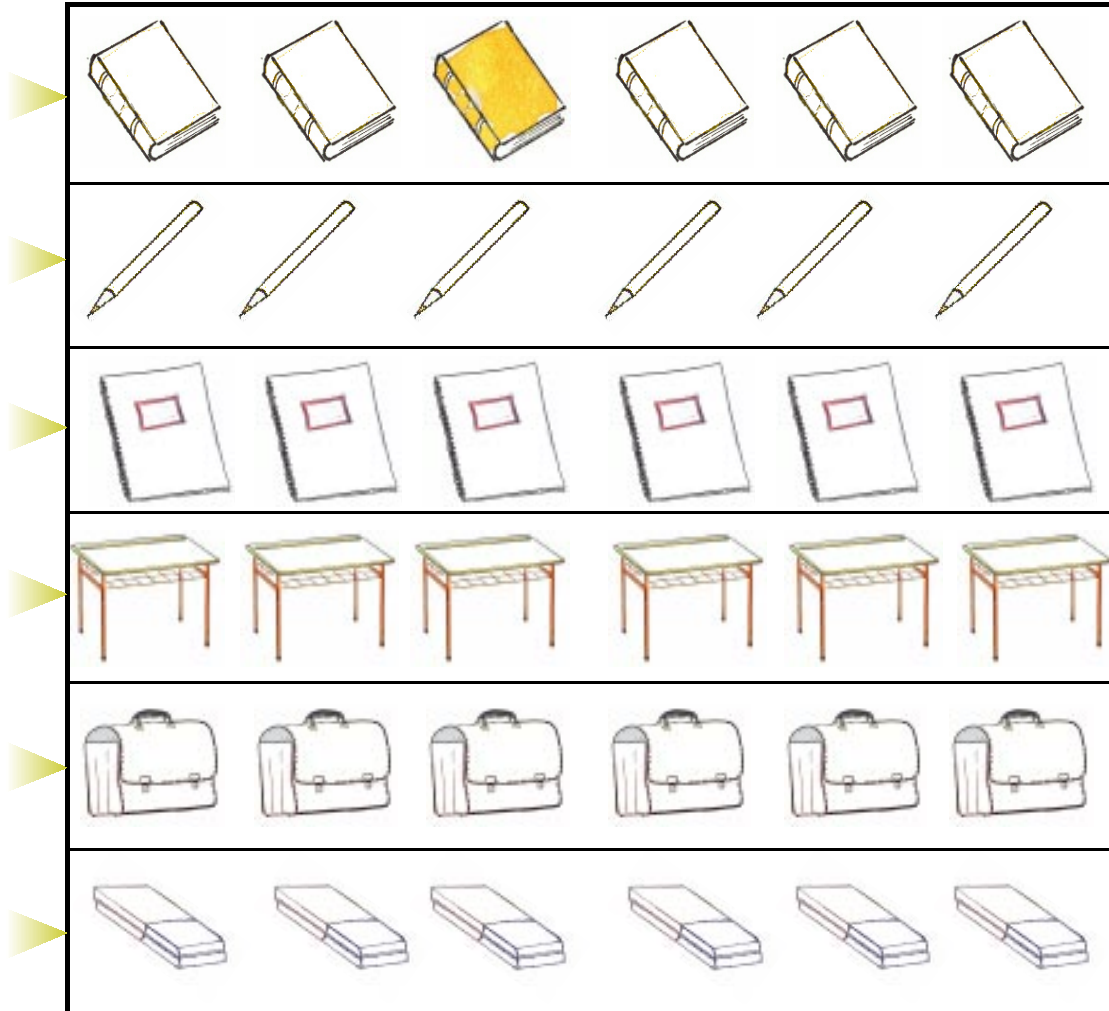

- ▶ Το **τρίτο** βιβλίο.
- ▶ Το **πέμπτο** μολύβι.
- ▶ Το **πρώτο** τετράδιο.
- ▶ Το **έκτο** θρανίο.
- ▶ Την **τέταρτη** τσάντα.
- ▶ Την **δεύτερη** σβήστρα.

**Άσκηση 2**

Πότε έχει ο Μπόρις Ιστορία;  
Μουσική; Τεχνικά; Σχολική Ζωή;

**ΠΡΟΓΡΑΜΜΑ**

| Ώρες        | Δευτέρα            | Τρίτη              | Τετάρτη            | Πέμπτη             | Παρασκευή   |
|-------------|--------------------|--------------------|--------------------|--------------------|-------------|
| πρώτη ώρα   | Γλώσσα             | Γλώσσα             | Γλώσσα             | Γλώσσα             | Γλώσσα      |
| δεύτερη ώρα | Γλώσσα             | Γλώσσα             | Γλώσσα             | Γλώσσα             | Μαθηματικά  |
| τρίτη ώρα   | Μαθηματικά         | Εμείς και ο κόσμος | Τεχνικά            | Μαθηματικά         | Ιστορία     |
| τέταρτη ώρα | Εμείς και ο κόσμος | Θρησκευτικά        | Μαθηματικά         | Μουσική            | Θρησκευτικά |
| πέμπτη ώρα  | Γυμναστική         | Ιστορία            | Εμείς και ο κόσμος | Εμείς και ο κόσμος | Γυμναστική  |
| έκτη ώρα    |                    |                    |                    |                    | Σχολική ζωή |

1. Ο Μπόρις έχει Ιστορία την Τρίτη, την πέμπτη ώρα και την Παρασκευή την δεύτερη ώρα.
2. Ο Μπόρις έχει Μουσική την Πέμπτη, την \_\_\_\_\_ ώρα.
3. Ο Μπόρις έχει Τεχνικά την Τετάρτη, την \_\_\_\_\_ ώρα.
4. Ο Μπόρις έχει Σχολική Ζωή την Παρασκευή, την \_\_\_\_\_ ώρα.

### Άσκηση 3

 Ποια ταιριάζουν;

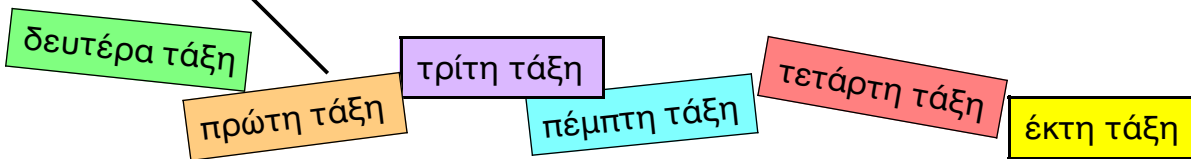
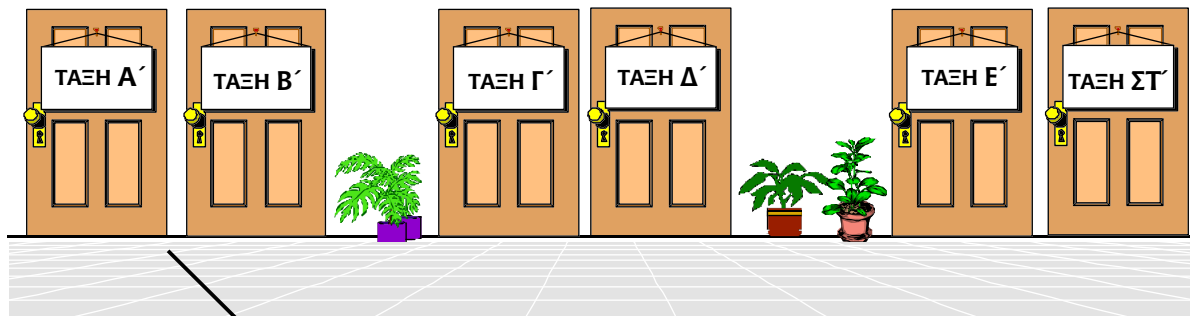

### Άσκηση 4

 Τι λένε τα παιδιά;

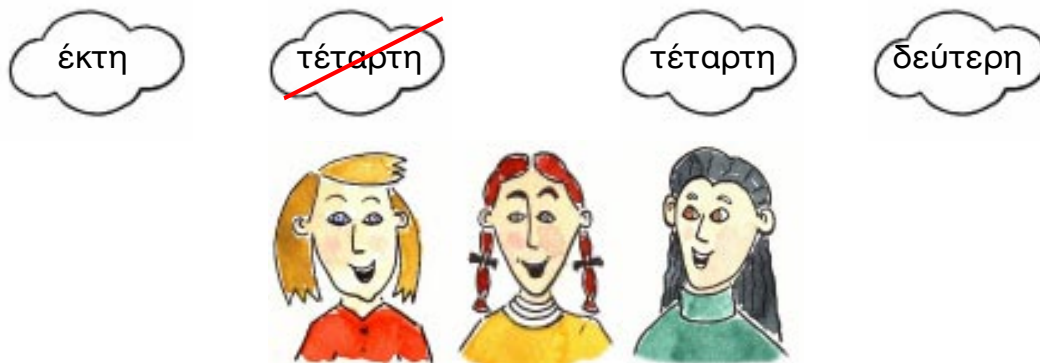

**Ίρβα:** Φένια, σήμερα έχουμε Τεχνικά την τέταρτη ώρα.

Έχεις μπογιές;

**Φένια:** Όχι, δεν έχω. Εμείς έχουμε Τεχνικά αύριο,  
την \_\_\_\_\_ ώρα. Ρώτα την Τάνια.

**Ίρβα:** Τάνια, ποια ώρα έχετε σήμερα Τεχνικά;

**Τάνια:** Την \_\_\_\_\_.

**Ίρβα:** Ωραία! Εμείς έχουμε την \_\_\_\_\_. Δώσε μου τις μπογιές σου!

## Κάνουμε επανάληψη;

### Η νεραντζούλα

Νεραντζούλα φουντωμένη  
με νεράντζια φορτωμένη.

Την Δευτέρα την σκαλίζω  
και την Τρίτη την ποτίζω.

Την Τετάρτη και την Πέμπτη  
την κλαδεύω, την ραντίζω.

Την Παρασκευή νεράντζια  
το καλάθι μου γεμίζω.

Σάββατο τα ξεφλουδίζω  
και τα διπλοσυγγυρίζω.

Και την Κυριακή κοπιάστε  
το γλυκό να δοκιμάστε.



«Η Γλώσσα μου» Α΄ Δημοτικού, σ.161



Άσκηση 1



Τι χρώμα είναι το λεμόνι;

10 → [ ] [ ] [ ] [ ]  
3 → T P I A  
30 → [ ] [ ] [ ] [ ] [ ] [ ] [ ] [ ]  
40 → [ ] [ ] [ ] [ ] [ ] [ ]  
6 → [ ] [ ]  
50 → [ ] [ ] [ ] [ ] [ ] [ ]  
80 → [ ] [ ] [ ] [ ] [ ] [ ] [ ] [ ]

Το λεμόνι είναι \_\_\_\_\_.

Άσκηση 2



Ποιος είναι ο αριθμός;

είκοσι

πέ- \_\_\_\_\_

\_\_\_\_\_

\_\_\_\_\_

\_\_\_\_\_

\_\_\_\_\_

### Άσκηση 3



Τι λένε τα παιδιά;

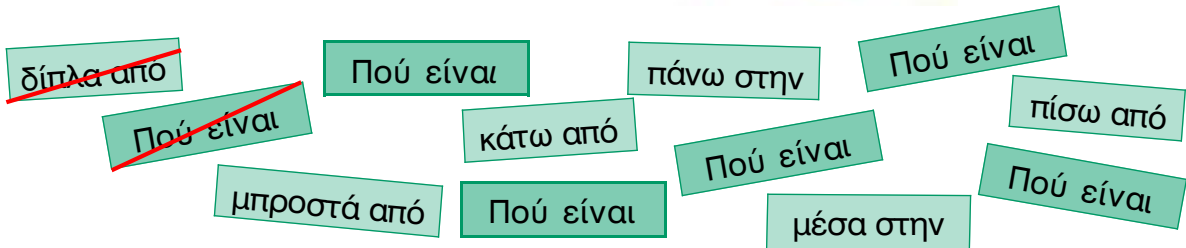

— Πού είναι το θρανίο;

— Το θρανίο είναι δίπλα από την ντουλάπα.

— \_\_\_\_\_ η τσάντα;

— Η τσάντα είναι \_\_\_\_\_ το θρανίο.

— \_\_\_\_\_ το σφουγγάρι;

— Το σφουγγάρι είναι \_\_\_\_\_ ντουλάπα.

— \_\_\_\_\_ ο χάρτης;

— Ο χάρτης είναι \_\_\_\_\_ ντουλάπα.

— \_\_\_\_\_ η μπάλα;

— Η μπάλα είναι \_\_\_\_\_ την ντουλάπα.

— \_\_\_\_\_ οι κιμωλίες;

— Οι κιμωλίες είναι \_\_\_\_\_ την ντουλάπα.

**Άσκηση 4**

Ο Κλοντιάν είναι στη Δ΄ τάξη. Αυτό είναι το πρόγραμμά του.

### ΩΡΟΛΟΓΙΟ ΠΡΟΓΡΑΜΜΑ Δ΄ ΤΑΞΗΣ

| ΩΡΕΣ        | ΔΕΥΤΕΡΑ    | ΤΡΙΤΗ             | ΤΕΤΑΡΤΗ           | ΠΕΜΠΤΗ      | ΠΑΡΑΣΚΕΥΗ         |
|-------------|------------|-------------------|-------------------|-------------|-------------------|
| πρώτη ώρα   | Γλώσσα     | Γλώσσα            | Γλώσσα            | Γλώσσα      | Γλώσσα            |
| δεύτερη ώρα | Γλώσσα     | Γλώσσα            | Γλώσσα            | Γλώσσα      | Αγγλικά           |
| τρίτη ώρα   | Μαθηματικά | Μαθηματικά        | Μαθηματικά        | Μαθηματικά  | Μαθηματικά        |
| τέταρτη ώρα | Αγγλικά    | Εμείς κι ο Κόσμος | Εμείς κι ο Κόσμος | Μουσική     | Εμείς κι ο Κόσμος |
| πέμπτη ώρα  | Ιστορία    | Γυμναστική        | Αγγλικά           | Ιστορία     | Θρησκευτικά       |
| έκτη ώρα    | Τεχνικά    | Θρησκευτικά       | Τεχνικά           | Σχολική Ζωή | Γυμναστική        |



















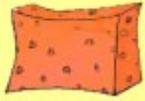

- Πότε έχει ο Κλοντιάν Αγγλικά;
- ✿ Ο Κλοντιάν έχει Αγγλικά την Τετάρτη την πέμπτη ώρα και την Παρασκευή την δεύτερη ώρα.
- Πότε έχει ο Κλοντιάν Μαθηματικά;
- ✿ Ο Κλοντιάν έχει Μαθηματικά κάθε μέρα την τρίτη ώρα.
- Πότε έχει ο Κλοντιάν Τεχνικά;
- ✿ Ο Κλοντιάν έχει Τεχνικά \_\_\_\_\_ και την \_\_\_\_\_.
- Πότε έχει ο Κλοντιάν Γυμναστική;
- ✿ Ο Κλοντιάν έχει Γυμναστική \_\_\_\_\_ και την \_\_\_\_\_.
- Πότε έχει ο Κλοντιάν Θρησκευτικά;
- ✿ Ο Κλοντιάν έχει Θρησκευτικά \_\_\_\_\_ και την \_\_\_\_\_.
- Πότε έχει ο Κλοντιάν Μουσική;
- ✿ Ο Κλοντιάν έχει Μουσική την \_\_\_\_\_.
- Πότε έχει ο Κλοντιάν Εμείς κι ο κόσμος;
- ✿ Ο Κλοντιάν έχει Εμείς κι ο κόσμος \_\_\_\_\_ και την \_\_\_\_\_.
- Πότε έχει ο Κλοντιάν Γλώσσα;
- ✿ Ο Κλοντιάν έχει Γλώσσα \_\_\_\_\_ και την \_\_\_\_\_.



**Άσκηση 5**



Παίζουμε «φιδάκι»;

|   |   |  |  |  |
|---|---|--|--|--|
| <br>30   | <br>29   | 28   | <br>27   | 26   |
| 21  | 22  | <br>23  | 24   | <br>25  |
| <br>20  | <br>19 | <br>18 | <br>17 | <br>16 |
| <br>11 | <br>12 | <br>13 | <br>14 | 15   |
| 10  | <br>9  | <br>8 | <br>7  | <br>6 |
| <br>1  | <br>2  | <br>3 | <br>4  | 5  |

**Άσκηση 6**

Τι γράφει η Τάνια στην φίλη της;

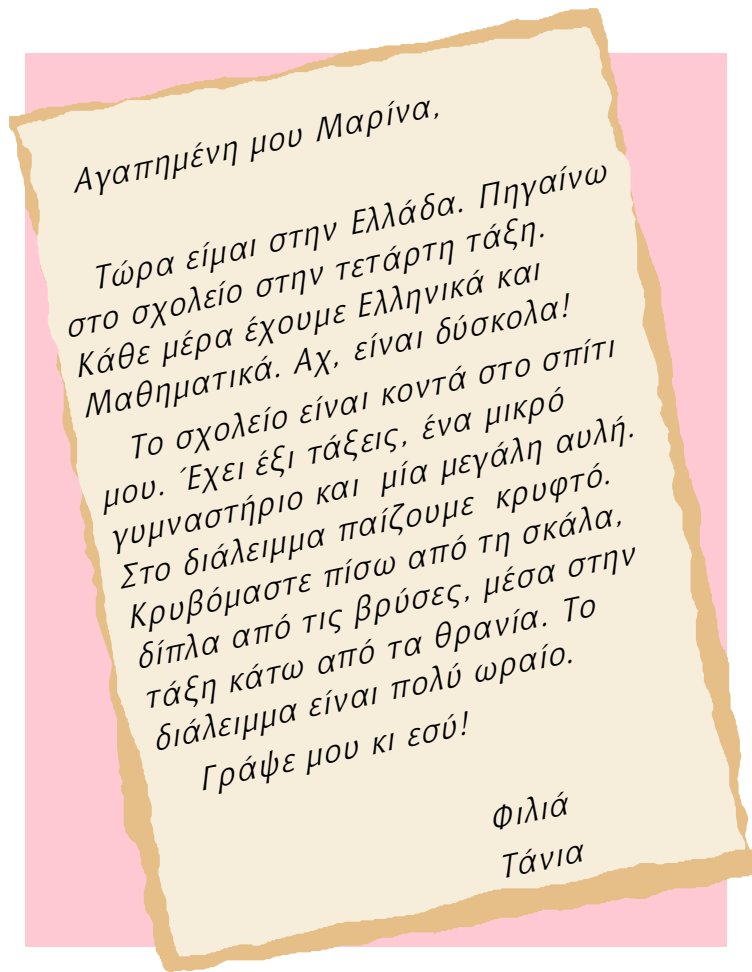

Τι γράφεις στον φίλο σου ή στην φίλη σου;

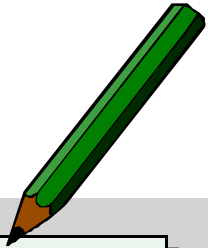

Αγαπημέν\_\_ μου \_\_\_\_\_,

Τώρα είμαι στην \_\_\_\_\_. Πηγαίνω στο σχολείο, στην \_\_\_\_\_  
 \_\_\_\_\_ τάξη. \_\_\_\_\_ έχουμε \_\_\_\_\_ και  
 \_\_\_\_\_. Αχ, είναι δύσκολα!

Το σχολείο είναι \_\_\_\_\_. Έχει \_\_\_\_\_ τάξεις,  
 ένα \_\_\_\_\_ και μία \_\_\_\_\_. Στο διάλειμμα  
 παίζουμε \_\_\_\_\_.

Το διάλειμμα είναι πολύ ωραίο. Γράψε μου κι εσύ!  
 Φιλιά  
 \_\_\_\_\_

## Αύριο θα πάμε εκδρομή!

Τι καλά! Αύριο, δεν έχουμε μάθημα.  
 Θα πάμε εκδρομή. Θα περάσουμε ωραία!  
 Θα παίξουμε μπάλα, θα πάμε βόλτα.  
 Και δεν θα διαβάσουμε και για αύριο!  
 Τι λες, θα έρθεις σπίτι μου;  
 Θα παίξουμε μπάσκετ.

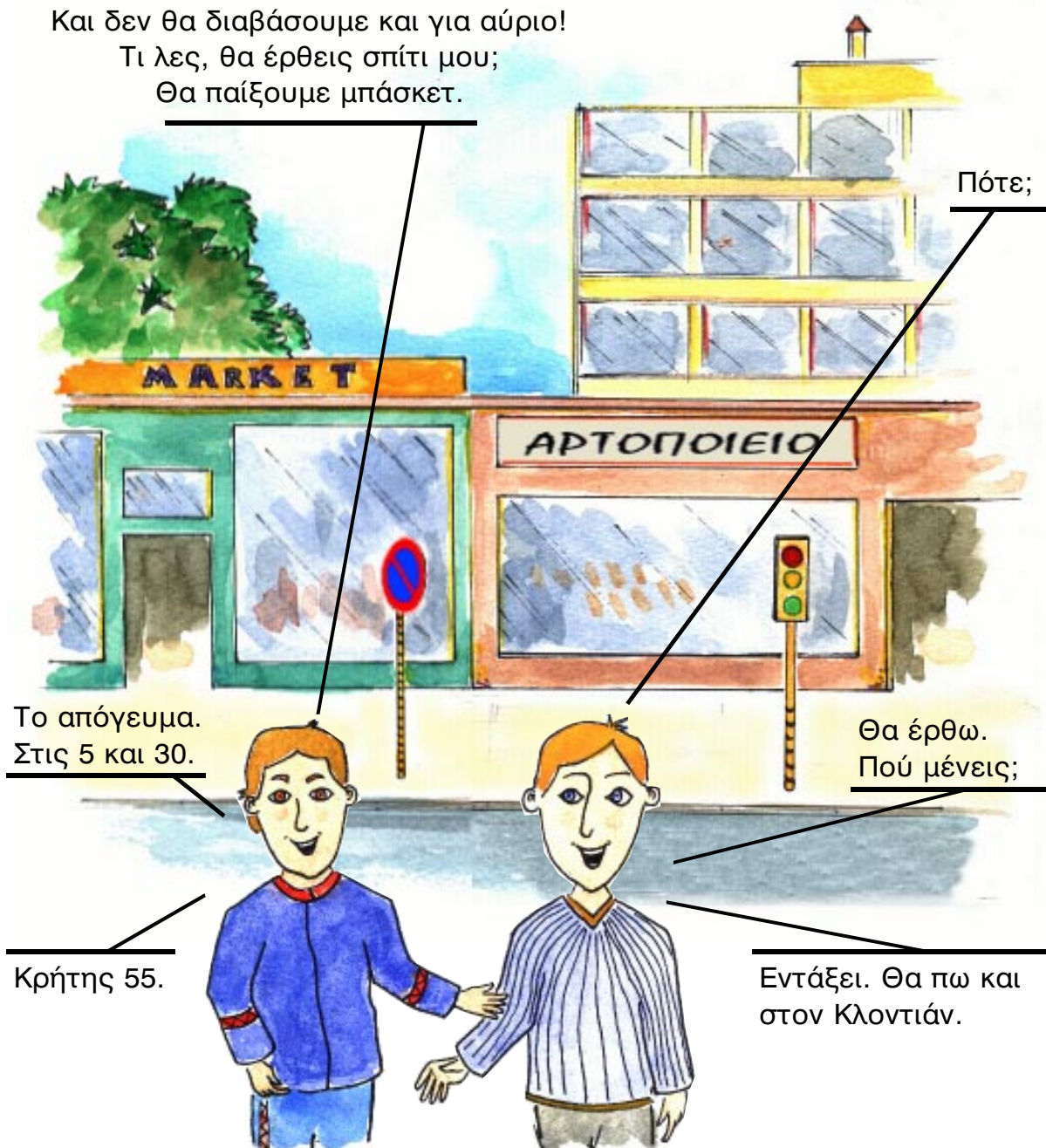





Άσκηση 1

 Ποια πάνε μαζί;

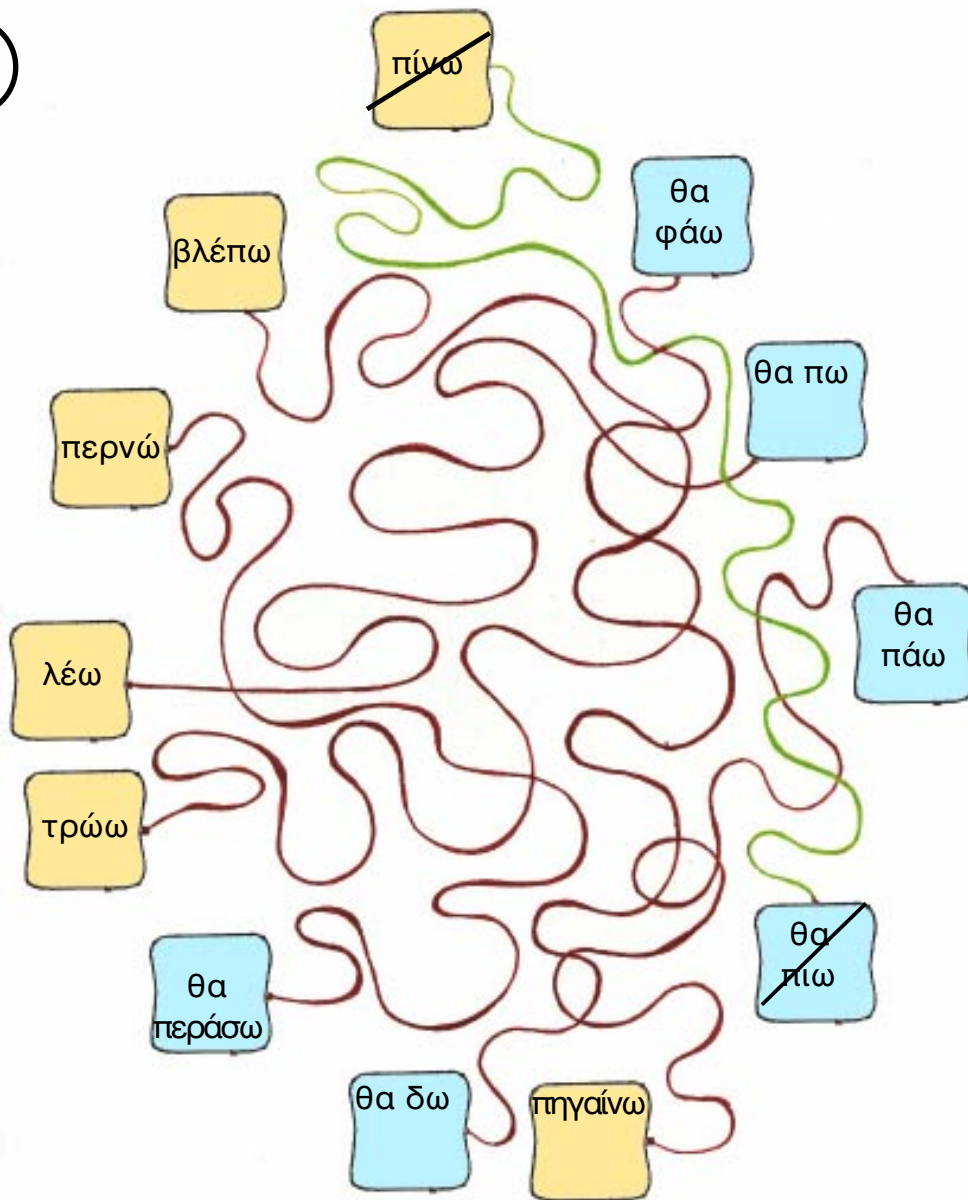
α



 Ποια πάνε μαζί;

β

|      |   |        |
|------|---|--------|
| πίνω | • | θα πιω |
|      | • |        |
|      | • |        |
|      | • |        |
|      | • |        |
|      | • |        |

## Άσκηση 2



Τι θα κάνει η Τάνια αυτή την εβδομάδα;



α



θα κάνει

θα παίξει

θα πάει

θα διαβάσει

θα δει

θα πάει

θα ακούσει

Την Δευτέρα το πρωί

θα διαβάσει

Αγγλικά.

Την Τρίτη το απόγευμα

μουσική.

Την Τετάρτη το μεσημέρι

μπάσκετ.

Την Πέμπτη το πρωί

γυμναστική.

Την Παρασκευή το βράδυ

βόλτα.

Το Σάββατο το απόγευμα

σινεμά.

Την Κυριακή το βράδυ

τηλεόραση.



Εσύ τι θα κάνεις αυτή την εβδομάδα;

β

Την Κυριακή

Την Δευτέρα

Την Τρίτη

Την Τετάρτη

Την Πέμπτη

Την Παρασκευή

Το Σάββατο

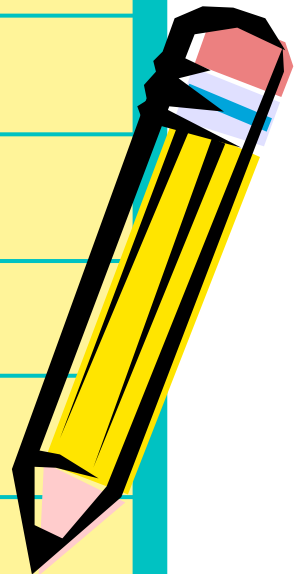

### Άσκηση 3



Τι λένε η Τάνια και η Μαρία;

Αύριο το απόγευμα.

Ωραία. Τότε θα έρθω.

Θα δούμε τηλεόραση;

Και βέβαια θα παίξουμε.

~~Τάνια, θα έρθεις  
στο σπίτι μου;~~

~~Και τι θα κάνουμε; Θα  
διαβάσουμε Αγγλικά;~~

Όχι, δεν θα δούμε τηλεόραση.  
Θα ακούσουμε μουσική.

Θα διαβάσουμε.

~~Πότε;~~ Θα παίξουμε;

Τάνια, θα έρθεις  
στο σπίτι μου;

Πότε;

Και τι θα κά-  
νουμε; Θα διαβά-  
σουμε Αγγλικά;





#### Άσκηση 4



Πού μένουν τα παιδιά;

πού μένεις

πού μένουν

~~Πού μένεις~~

Πού μένει

~~Μένω~~

μένει

Μένει

Μένω

Πού μένεις Κλοντιάν;



Μένω Πρωτογένους 58.



\_\_\_\_\_ η Ίρβα;



\_\_\_\_\_ Αγίας Σοφίας 65.



Ο Γιάννης και η Φένια  
\_\_\_\_\_;



Ο Γιάννης \_\_\_\_\_ Τσιμισκή 95  
και η Φένια Αγίου Δημητρίου 37.



Κι εσύ, \_\_\_\_\_ Μπόρις;



\_\_\_\_\_ Σόλωνος 85.



Άσκηση 5



Τι λένε η Ίρβα και ο Ιγκόρ;

α



Ιγκόρ, θα έρθεις στο πάρτι μου;

Ναι, ωραία! Πότε είναι το πάρτι;

Το Σάββατο, το απόγευμα στις 5.30 μ.μ.



Πού μένεις, Ίρβα;

Οσίας Παρασκευής 12.

Εντάξει, θα έρθω. Γεια σου.

Θα σου δώσω αύριο και την πρόσκληση.



Τι λέει η πρόσκληση;

β



Έλα στο πάρτι μου!

Ημέρα: \_\_\_\_\_

Ώρα: \_\_\_\_\_

Διεύθυνση: \_\_\_\_\_

Με αγάπη  
Ίρβα

## Άσκηση 6



Τι θα γράψεις στο τρένο;

Τι θα κάνουμε;

Θα παίξουμε;

~~Θα έρθεις στο σπίτι μου;~~

Τι θα κάνουμε;

Πότε;

Ο Γιάννης και η Φένια θα έρθουν;

Θα δούμε τηλεόραση;

Τι ώρα;

Πού μένεις;

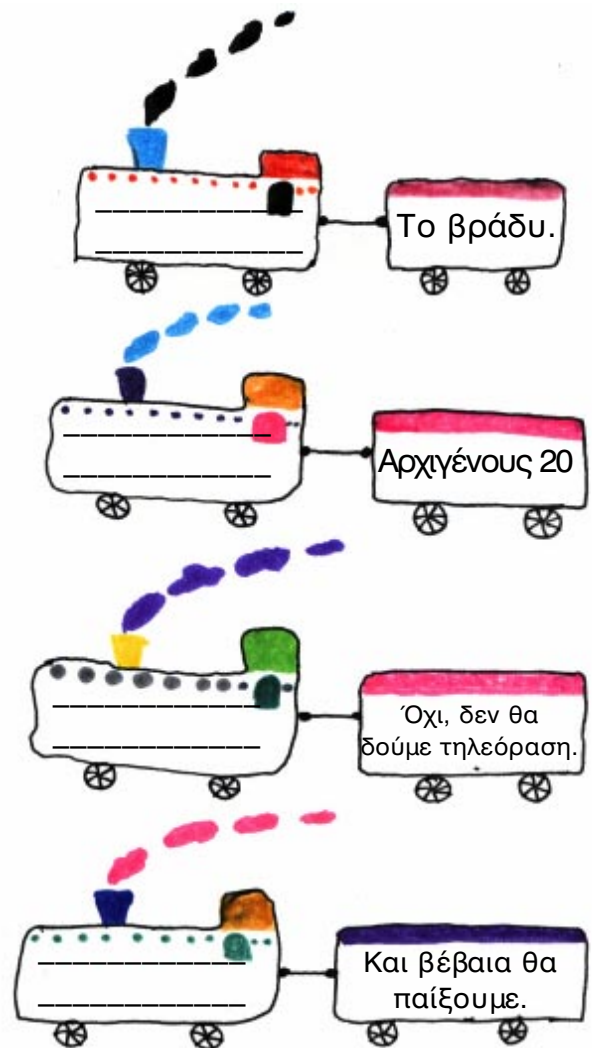
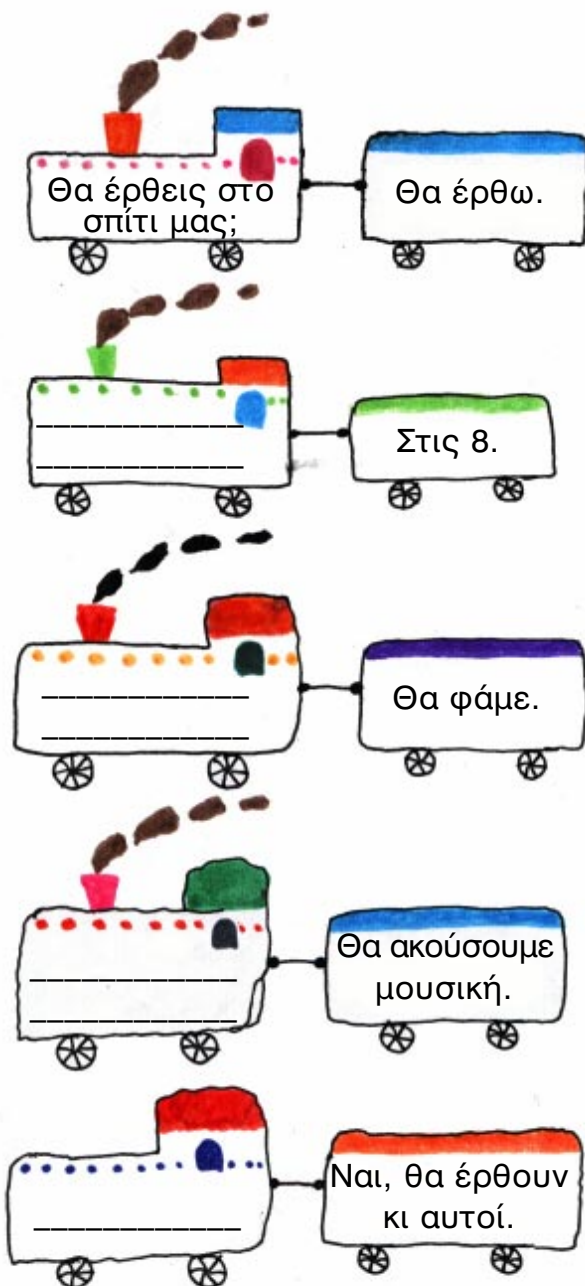



## Τι ώρα θα είστε στο πάρκο;

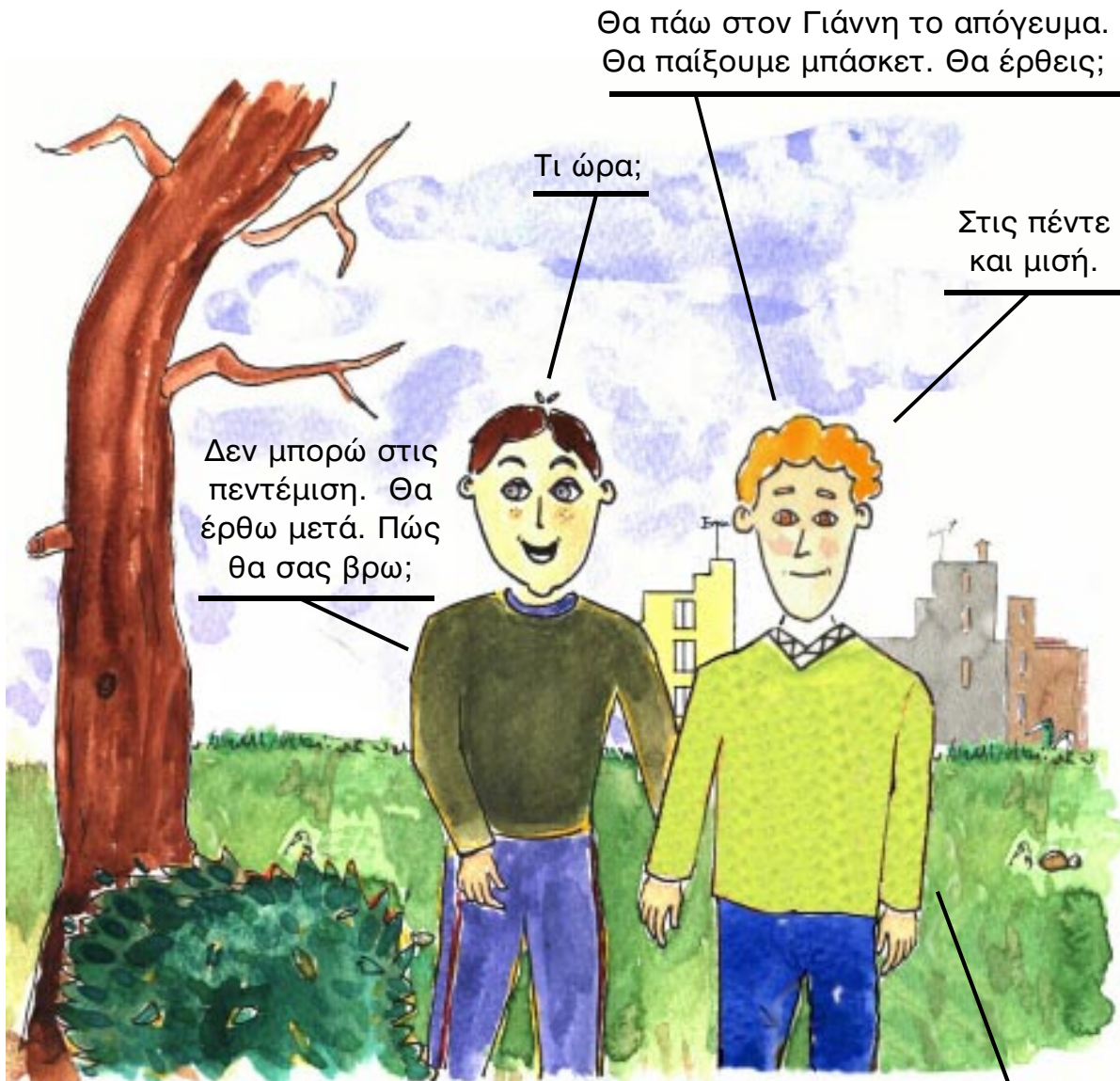

Είναι πολύ εύκολο. Από την πλατεία θα πας ευθεία πάνω. Μετά την εκκλησία θα στρίψεις δεξιά. Στον πρώτο δρόμο θα δεις ένα ζαχαροπλαστέιο. Δίπλα είναι ένα μεγάλο πάρκο. Εκεί θα είμαστε. Εντάξει;

Άσκηση 1



Τι λένε τα παιδιά;

α

Τότε, έλα το απόγευμα.

Εντάξει, αλλά πού μένεις;



Μένω Ευριπίδου 32.

Γεια σου, Μαρία!

Στις 7 μ.μ.

Τι ώρα;

~~Γεια σου, Ίρβα!~~



Ίρβα, θα έρθεις σήμερα  
το μεσημέρι σπίτι μου;

Δεν μπορώ το μεσημέρι.



Γεια σου, Ίρβα!

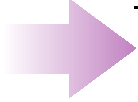

Πώς θα βρω το σπίτι της Μαρίας;

β

Θα βρεις

Θα το περάσεις

~~θα πας~~

θα στρίψεις



θα δεις

θα στρίψεις

Θα προχωρήσεις



Από την εκκλησία θα πας ευθεία πάνω.  
Στη διασταύρωση \_\_\_\_\_ δεξιά.  
\_\_\_\_\_ και \_\_\_\_\_ ένα  
ζαχαροπλαστείο. \_\_\_\_\_ και  
\_\_\_\_\_ στον πρώτο δρόμο αριστερά.  
\_\_\_\_\_ μια πολυκατοικία με κήπο. Εκεί  
μένει η Μαρία.



## Άσκηση 2



Τι λέει ο Γιάννης στον Ιγκόρ;

~~θα πας~~

Θα βρείς

θα δεις

θα στρίψεις

Θα περάσεις



Συγγνώμη, πώς θα βρω την Βιβλιοθήκη;



Από το σχολείο \_\_\_\_\_ θα πας \_\_\_\_\_ ευθεία. \_\_\_\_\_ την οδό Θεσσαλονίκης και \_\_\_\_\_ αριστερά. \_\_\_\_\_ την εκκλησία και \_\_\_\_\_ την πλατεία. Εκεί είναι η Βιβλιοθήκη.





### Άσκηση 3



Τι ώρα είναι;

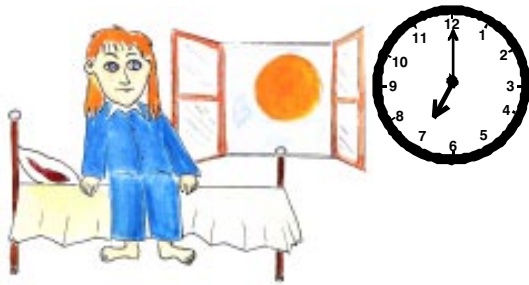

Η ώρα είναι εφτά το πρωί.



Η ώρα είναι \_\_\_\_\_ το μεσημέρι.



Η ώρα είναι \_\_\_\_\_  
το μεσημέρι.



Η ώρα είναι \_\_\_\_\_ το απόγευμα.



Η ώρα είναι \_\_\_\_\_  
το απόγευμα.



Η ώρα είναι \_\_\_\_\_ το βράδυ.

Άσκηση 4



Τι ώρα είναι;

Είναι δύο παρά δέκα.

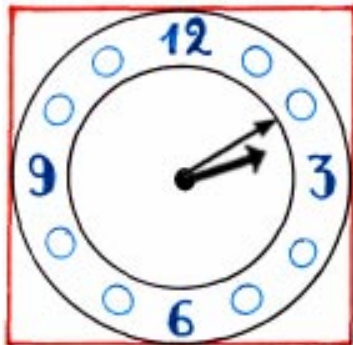
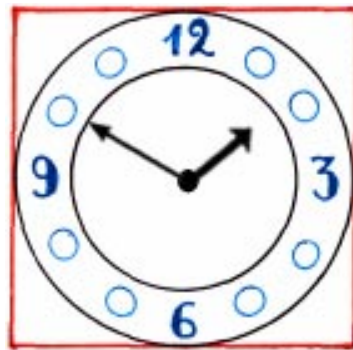

Είναι δύο και δέκα.

Είναι δώδεκα \_\_\_\_\_ τέταρτο.

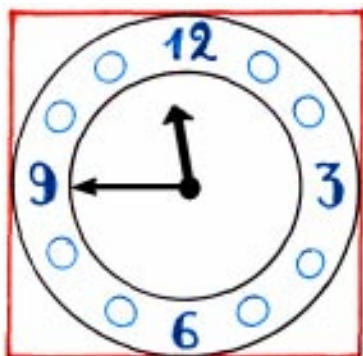
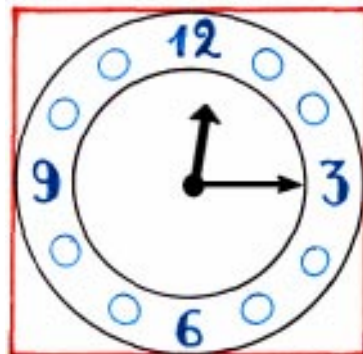

Είναι δώδεκα \_\_\_\_\_ τέταρτο.

Είναι τέσσερις \_\_\_\_\_ είκοσι πέντε.

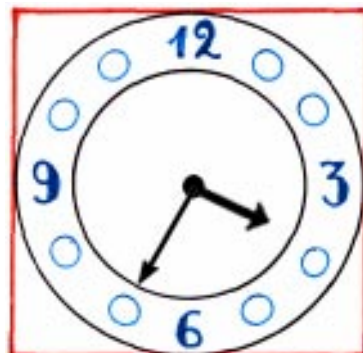



Είναι τέσσερις \_\_\_\_\_ είκοσι πέντε.

Είναι τρεις \_\_\_\_\_ πέντε.

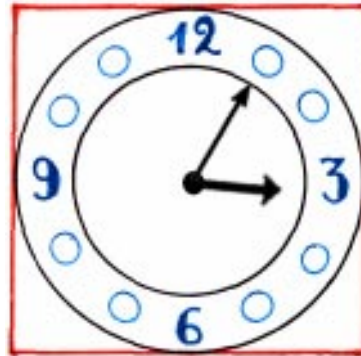

Είναι τρεις \_\_\_\_\_ πέντε.

Είναι μία \_\_\_\_\_ είκοσι.

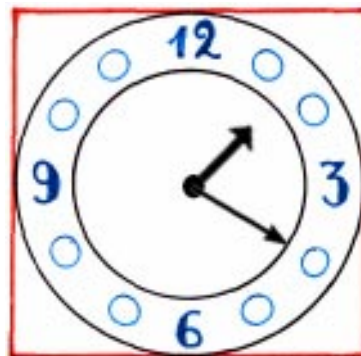

Είναι μία \_\_\_\_\_ είκοσι.

## Άσκηση 5

 Τι ώρα είναι;

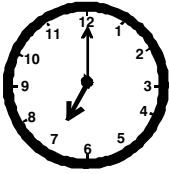

εφτά

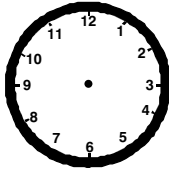

οχτώ και  
τέταρτο

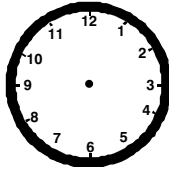

Οχτώ  
και  
μισή

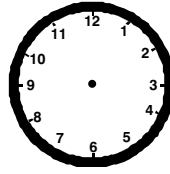

εννέα  
παρά  
τέταρτο

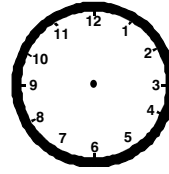

Εννέα  
και  
μισή

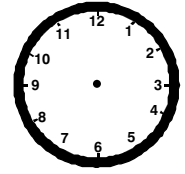

εννέα και  
τέταρτο





## Τι ώρα θα είστε στο πάρκο;

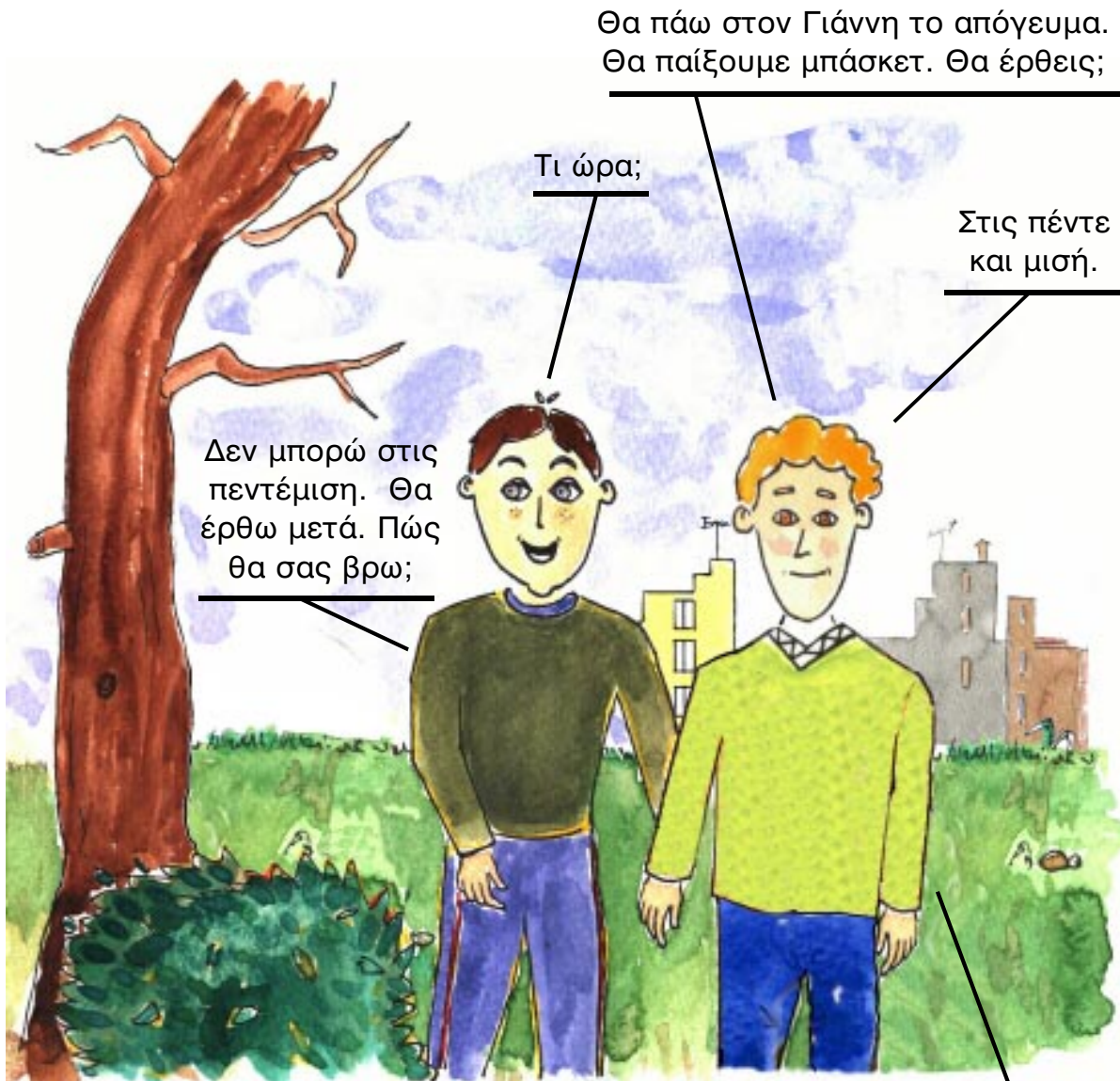

Είναι πολύ εύκολο. Από την πλατεία θα πας ευθεία πάνω. Μετά την εκκλησία θα στρίψεις δεξιά. Στον πρώτο δρόμο θα δεις ένα ζαχαροπλαστέιο. Δίπλα είναι ένα μεγάλο πάρκο. Εκεί θα είμαστε. Εντάξει;

Άσκηση 1



Τι λένε τα παιδιά;

α

Τότε, έλα το απόγευμα.

Εντάξει, αλλά πού μένεις;



Μένω Ευριπίδου 32.

Γεια σου, Μαρία!

Στις 7 μ.μ.

Τι ώρα;

~~Γεια σου, Ίρβα!~~



Ίρβα, θα έρθεις σήμερα  
το μεσημέρι σπίτι μου;

Δεν μπορώ το μεσημέρι.



Γεια σου, Ίρβα!

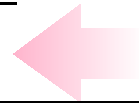
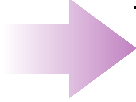

Πώς θα βρω το σπίτι της Μαρίας;

β

Θα βρεις

Θα το περάσεις

~~θα πας~~

θα στρίψεις



θα δεις

θα στρίψεις

Θα προχωρήσεις



Από την εκκλησία θα πας ευθεία πάνω.  
Στη διασταύρωση \_\_\_\_\_ δεξιά.  
\_\_\_\_\_ και \_\_\_\_\_ ένα  
ζαχαροπλαστείο. \_\_\_\_\_ και  
\_\_\_\_\_ στον πρώτο δρόμο αριστερά.  
\_\_\_\_\_ μια πολυκατοικία με κήπο. Εκεί  
μένει η Μαρία.





## Άσκηση 2



Τι λέει ο Γιάννης στον Ιγκόρ;

~~θα πας~~

Θα βρείς

θα δεις

θα στρίψεις

Θα περάσεις



Συγγνώμη, πώς θα βρω την Βιβλιοθήκη;



Από το σχολείο \_\_\_\_\_ θα πας \_\_\_\_\_ ευθεία. \_\_\_\_\_ την οδό Θεσσαλονίκης και \_\_\_\_\_ αριστερά. \_\_\_\_\_ την εκκλησία και \_\_\_\_\_ την πλατεία. Εκεί είναι η Βιβλιοθήκη.



Άσκηση 3



Τι ώρα είναι;

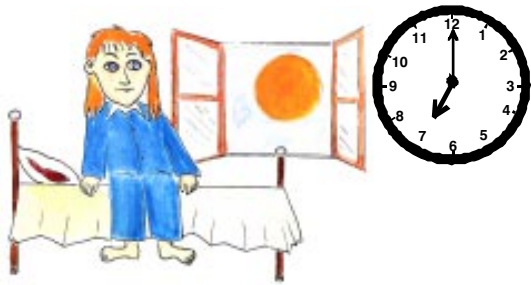

Η ώρα είναι εφτά το πρωί.



Η ώρα είναι \_\_\_\_\_ το μεσημέρι.



Η ώρα είναι \_\_\_\_\_  
το μεσημέρι.



Η ώρα είναι \_\_\_\_\_ το απόγευμα.



Η ώρα είναι \_\_\_\_\_  
το απόγευμα.



Η ώρα είναι \_\_\_\_\_ το βράδυ.

Άσκηση 4



Τι ώρα είναι;

Είναι δύο παρά δέκα.

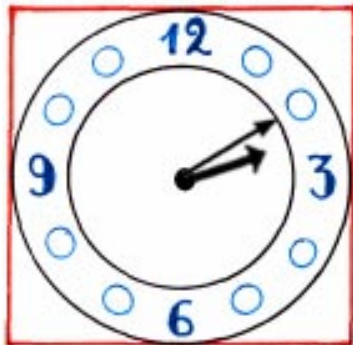
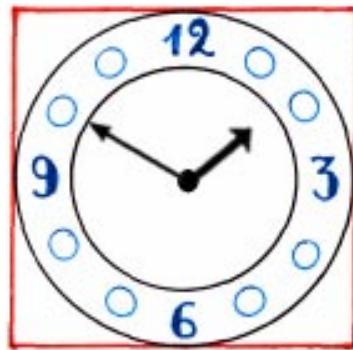

Είναι δύο και δέκα.

Είναι δώδεκα \_\_\_\_\_ τέταρτο.

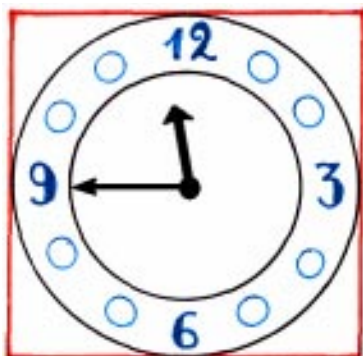
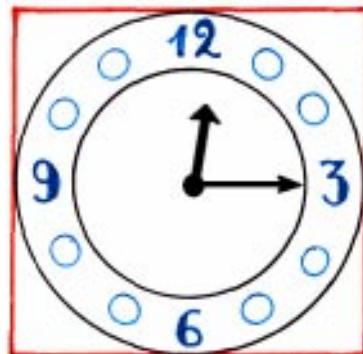

Είναι δώδεκα \_\_\_\_\_ τέταρτο.

Είναι τέσσερις \_\_\_\_\_ είκοσι πέντε.





Είναι τέσσερις \_\_\_\_\_ είκοσι πέντε.

Είναι τρεις \_\_\_\_\_ πέντε.

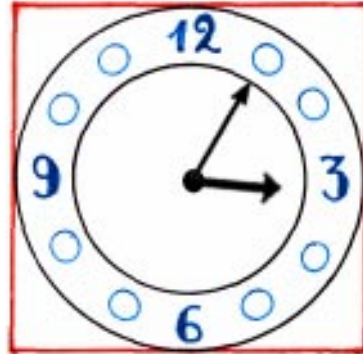

Είναι τρεις \_\_\_\_\_ πέντε.

Είναι μία \_\_\_\_\_ είκοσι.

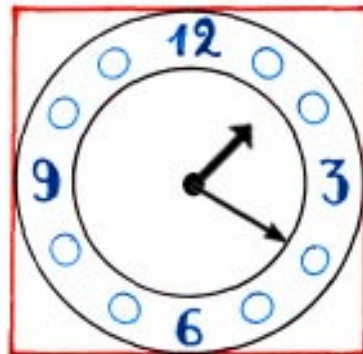

Είναι μία \_\_\_\_\_ είκοσι.

## Άσκηση 5

 Τι ώρα είναι;

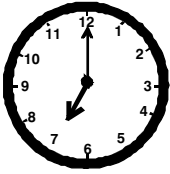

εφτά

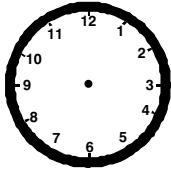

οχτώ και  
τέταρτο

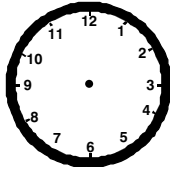

Οχτώ  
και  
μισή

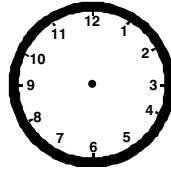

εννέα  
παρά  
τέταρτο

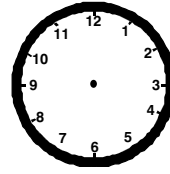

Εννέα  
και  
μισή

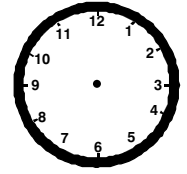

εννέα και  
τέταρτο



## Θέλεις μια πορτοκαλάδα;



**Γιάννης:** Πω, πω! Είναι οκτώ η ώρα. Σταματάμε; Διψάω. Θέλω μια πορτοκαλάδα. Εσύ;

**Εριόν:** Μμ... Εμένα δεν μ' αρέσει η πορτοκαλάδα. Θέλω μια κόκα-κόλα.

**Γιάννης:** Εσύ, Κλοντιάν, τι θέλεις;

**Κλοντιάν:** Ένα παγωτό σοκολάτα.

**Ιβάν:** Κι εγώ θέλω παγωτό! Μ' αρέσουν τα παγωτά!

**Γιάννης:** Εσύ, Γιώργο, θέλεις κάτι;

**Γιώργος:** Εγώ δεν θέλω τίποτα. Θα πιω νερό.

## Άσκηση 1



Τι θέλουν τα παιδιά;

**Εριόν:** Ίρβα, θέλεις μια τσίχλα;

**Ίρβα:** Ναι, θέλω.

**Κλοντιάν:** Κι εγώ θέλω μία.

**Εριόν:** Πάρτε από μια τσίχλα.

**Ίρβα:** Εγώ έχω σοκολάτες. Θέλετε σοκολάτες;

**Κλοντιάν:** Εγώ δεν θέλω. Δεν μου αρέσουν οι σοκολάτες.

Έχω καραμέλες. Θέλετε;

**Ίρβα:** Εγώ δεν θέλω καραμέλες. Θα φάω σοκολάτα.

**Εριόν:** Εγώ θέλω καραμέλες.

Η Ίρβα \_\_\_\_\_ θέλει \_\_\_\_\_ μια τσίχλα.  
\_\_\_\_\_ \_\_\_\_\_ καραμέλες.

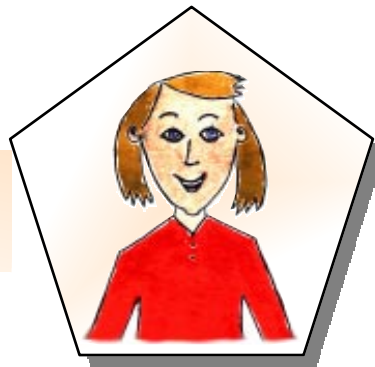

Ο Εριόν \_\_\_\_\_  
\_\_\_\_\_ καραμέλες.

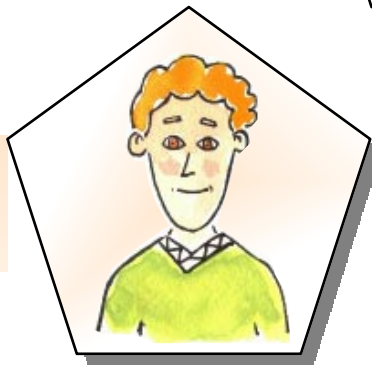

Ο Κλοντιάν \_\_\_\_\_ μια τσίχλα.  
\_\_\_\_\_ \_\_\_\_\_ σοκολάτες.



## Άσκηση 2



Ποιο μάθημα αρέσει στα παιδιά;

**Κλοντιάν:** Ωχ! Αύριο έχουμε Μαθηματικά! Δεν μ' αρέσουν τα Μαθηματικά. Εσένα;

**Ίρβα:** Κι εμένα δεν μ' αρέσουν τα Μαθηματικά. Μ' αρέσει όμως η Ιστορία. Εσένα, Εριόν, ποιο μάθημα σ' αρέσει;

**Εριόν:** Εμένα μ' αρέσει η Μουσική.

**Κλοντιάν:** Κι εμένα μου αρέσει η Μουσική, αλλά δεν μ' αρέσει η Ιστορία. Είναι δύσκολη.

Στην Ίρβα αρέσει η Ιστορία  
και δεν αρέσουν \_\_\_\_\_.

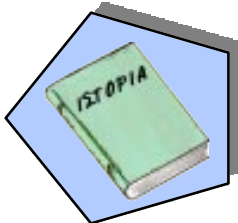

Στον Εριόν αρέσει \_\_\_\_\_.

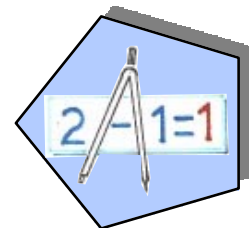

Στον Κλοντιάν αρέσει \_\_\_\_\_.

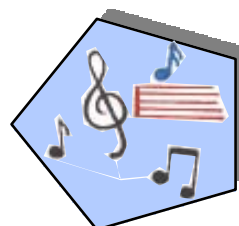



**Άσκηση 3**

 Τι σ' αρέσει; Τι δεν σ' αρέσει;



η  
κόκα-κόλα



οι  
τσιχλες



οι  
σοκολάτες



το  
τσάι



τα  
πατατάκια



τα  
παγωτά



η  
πορτοκαλάδα

Τι σ' αρέσει 

Τι δεν σ' αρέσει 

M' αρέσει .....

.....

.....

Δεν μ' αρέσει .....

.....

.....

M' αρέσουν .....

.....

.....

Δεν μ' .....

.....

.....

**Άσκηση 4**



Ποια μαθήματα σ' αρέσουν; Ποια μαθήματα δεν σ' αρέσουν;

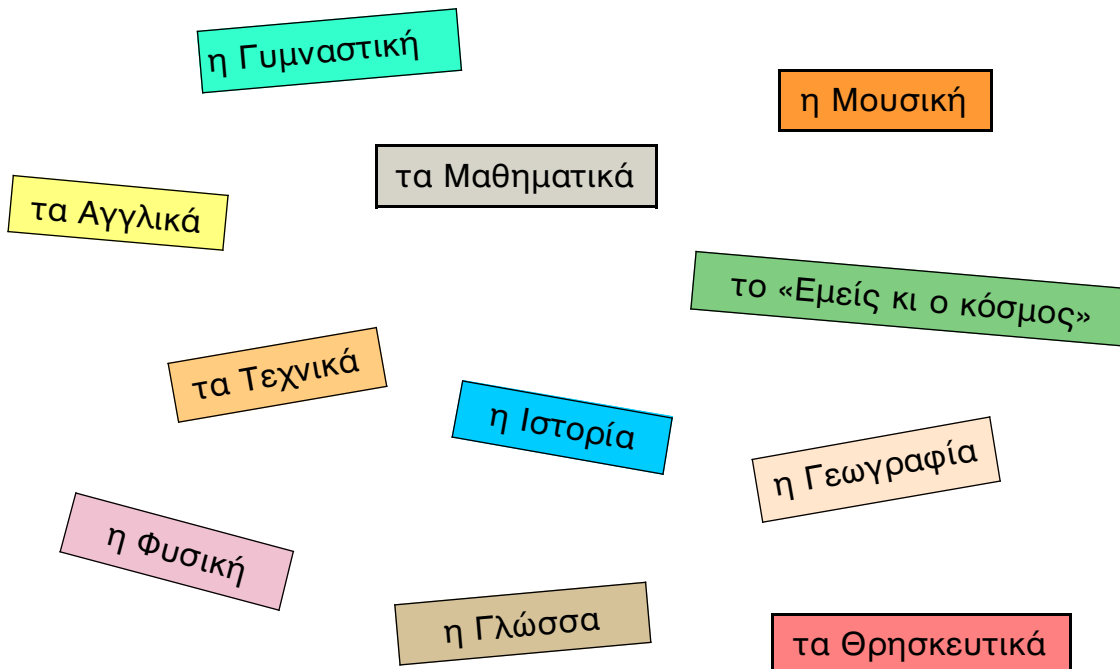

Ποιο σ' αρέσει 

Ποιο δεν σ' αρέσει 

M' αρέσει .....

.....

.....

.....

Δεν μ' αρέσει .....

.....

.....

.....

M' αρέσουν .....

.....

.....

.....

Δεν μ' .....

.....

.....

.....

Άσκηση 5



Τι σ' αρέσει;



Τι δεν σ' αρέ-



|  |  |  |  |  |
|--|--|--|--|--|
|  |  |  |  |  |
|  |  |  |  |  |
|  |  |  |  |  |
|  |  |  |  |  |
|  |  |  |  |  |

Στην Ίρβα

αρέσουν τα μαθηματικά... και δεν αρέσει το διάβασμα.

Στον Ιβάν

..... και .....

Στον Κλοντιάν

..... και .....

Στον Γιάννη

..... και .....

Στην Μαρία

..... και .....

Άσκηση 6



Τι λένε τα παιδιά;





## Κάνουμε επανάληψη;



Θα 'ρθεις αύριο στο πάρκο;  
Θα είναι εκεί κι άλλα παιδιά.  
Θα 'ναι ο Γιάννης με το Νίκο  
κι η Φανή με τη Χαρά.  
Πώς θα έρθω ως εκεί;  
Πήγαινε ευθεία κάτω,  
μετά στρίψε αριστερά  
κι όταν δεις το σταυροδρόμι,  
στρίψε τότε δεξιά.

# Άσκηση 1



Πώς θα έρθω στο σπίτι σου, Μπόρις;



**Μπόρις:** Το Σάββατο θα κάνω πάρτι. Θα έρθεις;

**Μαρία:** Τι ώρα;

**Μπόρις:** Το απόγευμα, στις έξι.

**Μαρία:** Θα έρθω. Πού μένεις;

**Μπόρις:** Δελφών 76.

**Μαρία:** Πώς θα έρθω;

**Μπόρις:** Από το σπίτι σου θα \_\_\_\_\_

---

---

---



ΟΔΟΣ ΜΑΚΕΔΟΝΙΑΣ

ΟΔΟΣ Π. ΣΥΝΔΙΚΑ



ΟΔΟΣ ΔΕΛΦΩΝ

ΟΔΟΣ 25ης ΜΑΡΤΙΟΥ



ΤΡΑΠΕΖΑ



## Άσκηση 2



Τι θα κάνει ο Ερίον σήμερα;

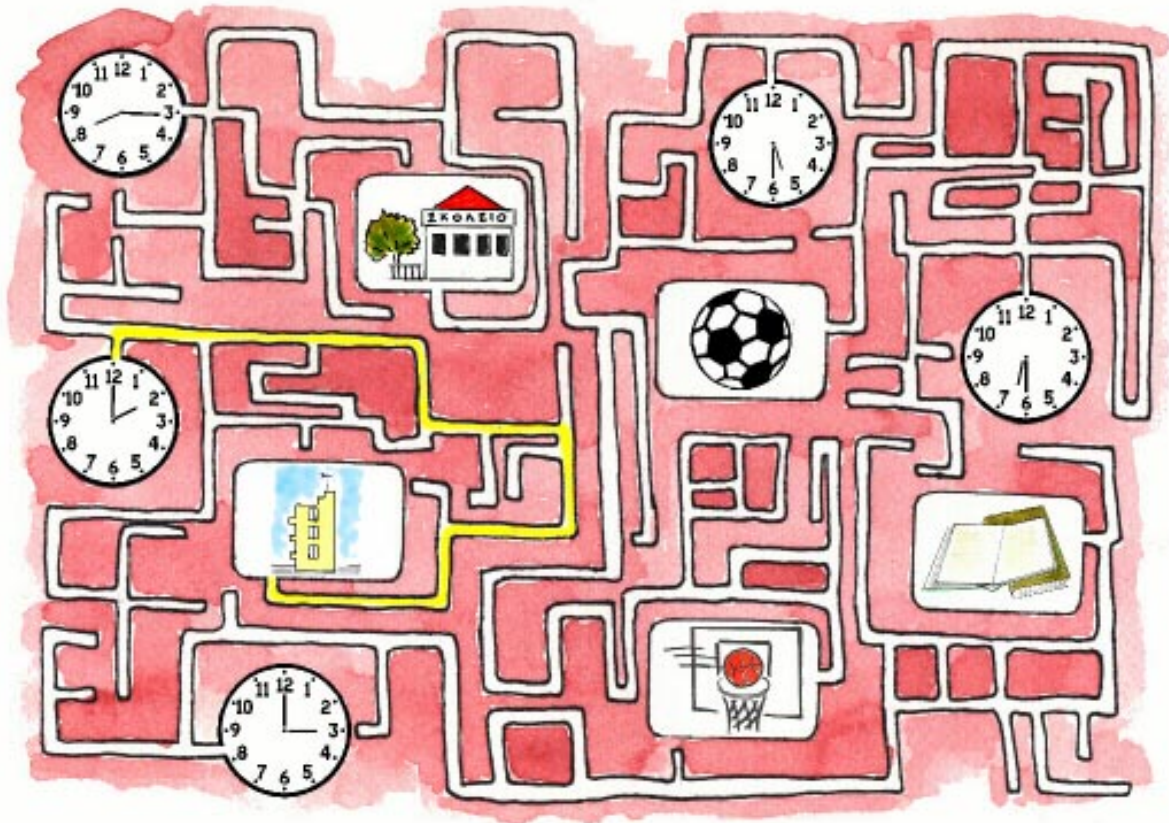

- \_\_\_\_\_
- ⌚ Στις δύο το μεσημέρι θα πάει σπίτι του.
- \_\_\_\_\_
- \_\_\_\_\_
- \_\_\_\_\_



### Άσκηση 3



Παίζουμε ντόμινο;

|             |   |             |   |                |  |                          |   |   |    |
|-------------|---|-------------|---|----------------|--|--------------------------|---|---|----|
| δύσκολα     | εδώ   | θα<br>γράψω | είμαι   | τηλεό-<br>ραση |   | η                        | γράψε   | βλέπω   |    |
| θα δω       | παίζω   | ρολόι       |    | η              | θα<br>κάνω   | βλέπω                    | εκεί  | αριστε-   |    |
| δεξιά       | κοντά   | θα πάω      | διαβάζω   | πήγαινε        | διαβάζω  | νύχτα                    |    | το  |    |
| θα<br>παίξω | έρχομαι   | μουσική     |    | η              | θα<br>διαβάσω  | βρίσκω                   | θα βρω  | γράφω   |    |
| καθόλου     | εύκολα  | κάνε        | βρίσκω  | μετά           | πάρα<br>πολύ   | Ζαχα-<br>ροπλα-<br>στείο |  | το  |    |
| στρίψε      | πηγαίνω   | θα<br>είμαι | κάνω  | στάση          |  | ο                        | δες   | έρχο-   |    |
| θα<br>έρθω  | περνώ   | φούρνος     |  | η              | μακριά   | πρώτα                    | εκκλησία  |  | το |
| ιατρείο     |  | η           | έλα   | στρίβω         | θα<br>περάσω   | πηγαίνω                  | διάβασε   | κάνω  |    |
| βρες        | γράφω   |             |   |                |  |                          |   |   |    |



Παίζουμε ντόμινο;

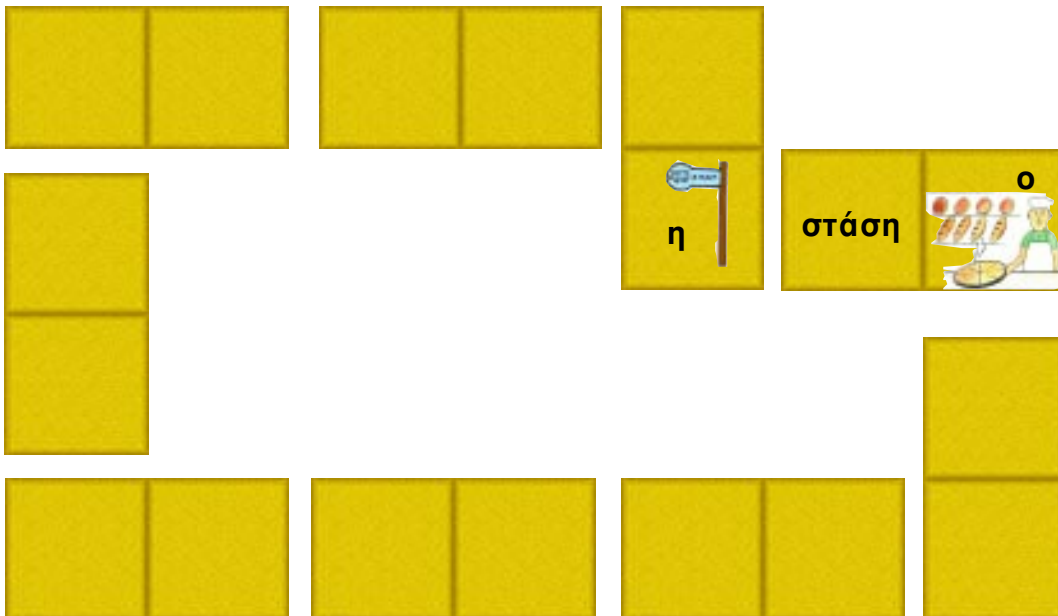
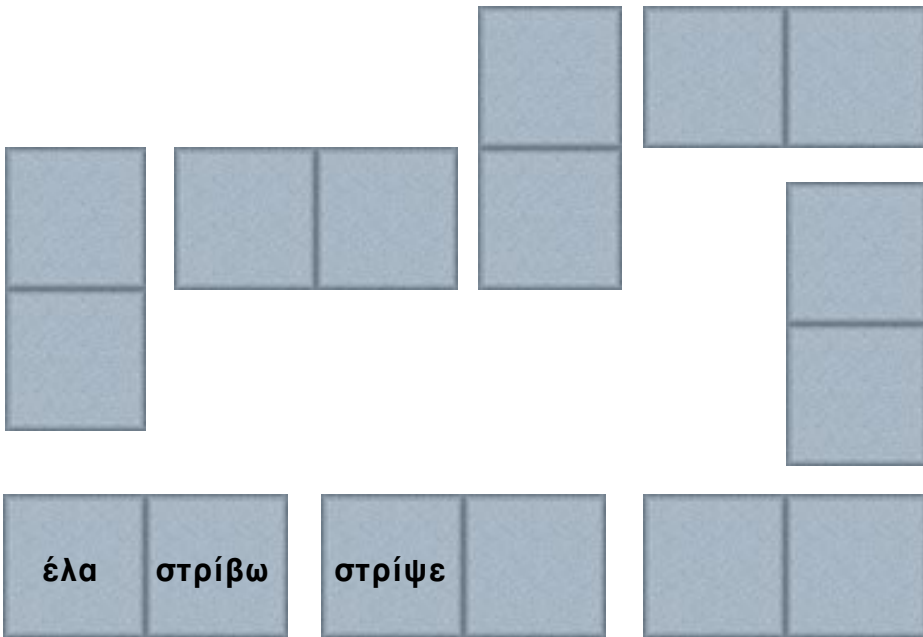



Παίζουμε ντόμινο;

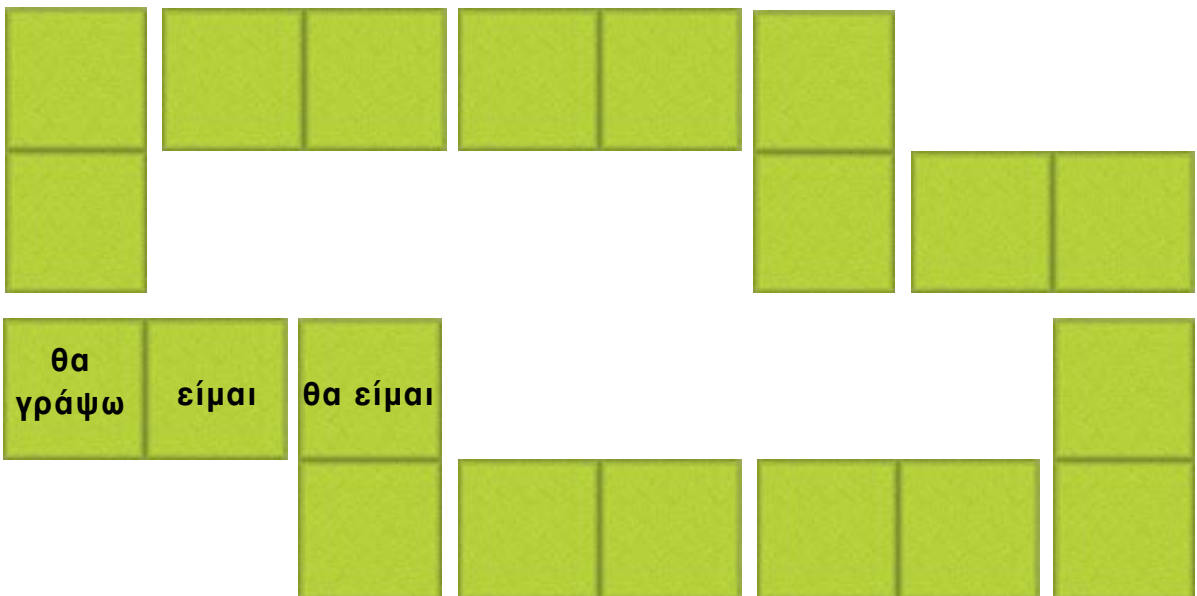

#### Άσκηση 4



Εσύ τι θα γράψεις στους φίλους σου;



**Άσκηση 5**

Τι θέλουν τα παιδιά;

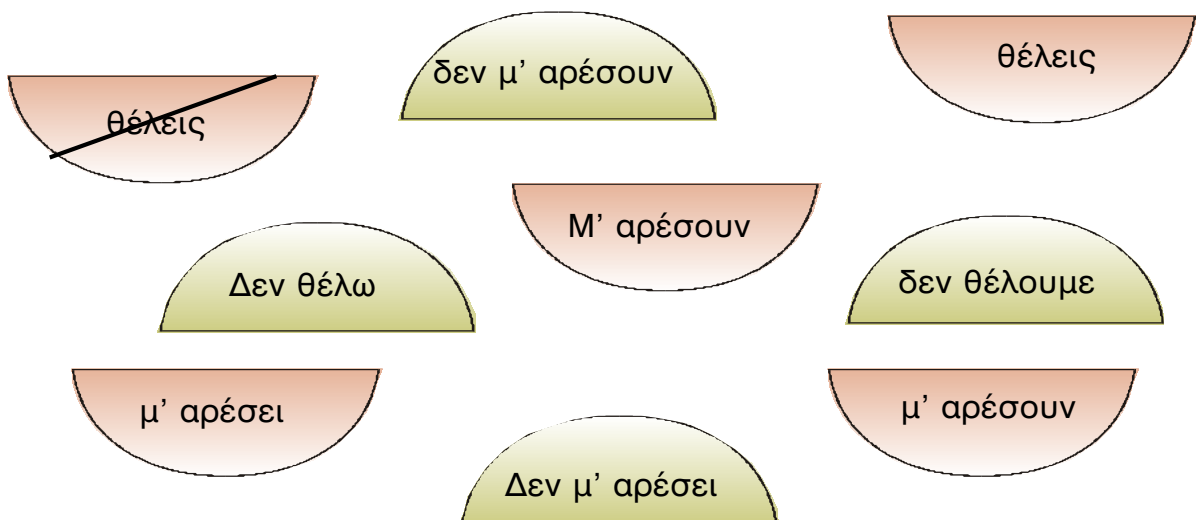
**Γιάννης:** Ιβάν, θέλεις κουλούρι;**Ιβάν:** Όχι, \_\_\_\_\_ τα κουλούρια.  
\_\_\_\_\_ οι τυρόπιτες. Θα φάω τυρόπιτα.**Γιάννης:** Εσύ, Γκιόργκι, \_\_\_\_\_;**Γκιόργκι:** Ναι, \_\_\_\_\_ τα κουλούρια. Εγώ έχω τσίχλες. Θέλεις;**Γιάννης:** \_\_\_\_\_. Δεν μ' αρέσουν οι τσίχλες.**Κλοντιάν:** Παιδιά, θέλετε κρουασάν;**Ιβάν:** Όχι, \_\_\_\_\_. Θα παίξουμε ποδόσφαιρο.**Κλοντιάν:** Εμένα \_\_\_\_\_ το ποδόσφαιρο.  
\_\_\_\_\_ το μπάσκετ.



## Τι θέλεις να κάνουμε;



**Σοφία:** Γεια σου Ντιάνα!

**Ντιάνα:** Καλώς την! Έλα μέσα. Κάθισε.

**Σοφία:** Ευχαριστώ.

**Ντιάνα:** Θέλεις να πιούμε ή να φάμε κάτι; Έχουμε ωραία τούρτα.

**Σοφία:** Μπα, όχι. Δεν θέλω γλυκό τώρα. Θέλω να πιω κάτι.

**Ντιάνα:** Κόκα-κόλα ή πορτοκαλάδα;

**Σοφία:** Πορτοκαλάδα.

**Ντιάνα:** Θέλεις να παίξουμε;

**Σοφία:** Όχι τώρα, αργότερα...

**Ντιάνα:** Καλά. Μπορούμε να δούμε φωτογραφίες. Θέλεις;

**Σοφία:** Ναι, ναι... Μ' αρέσει να βλέπω φωτογραφίες!

Άσκηση 1



Τι σ' αρέσει; Τι δεν σ' αρέσει;

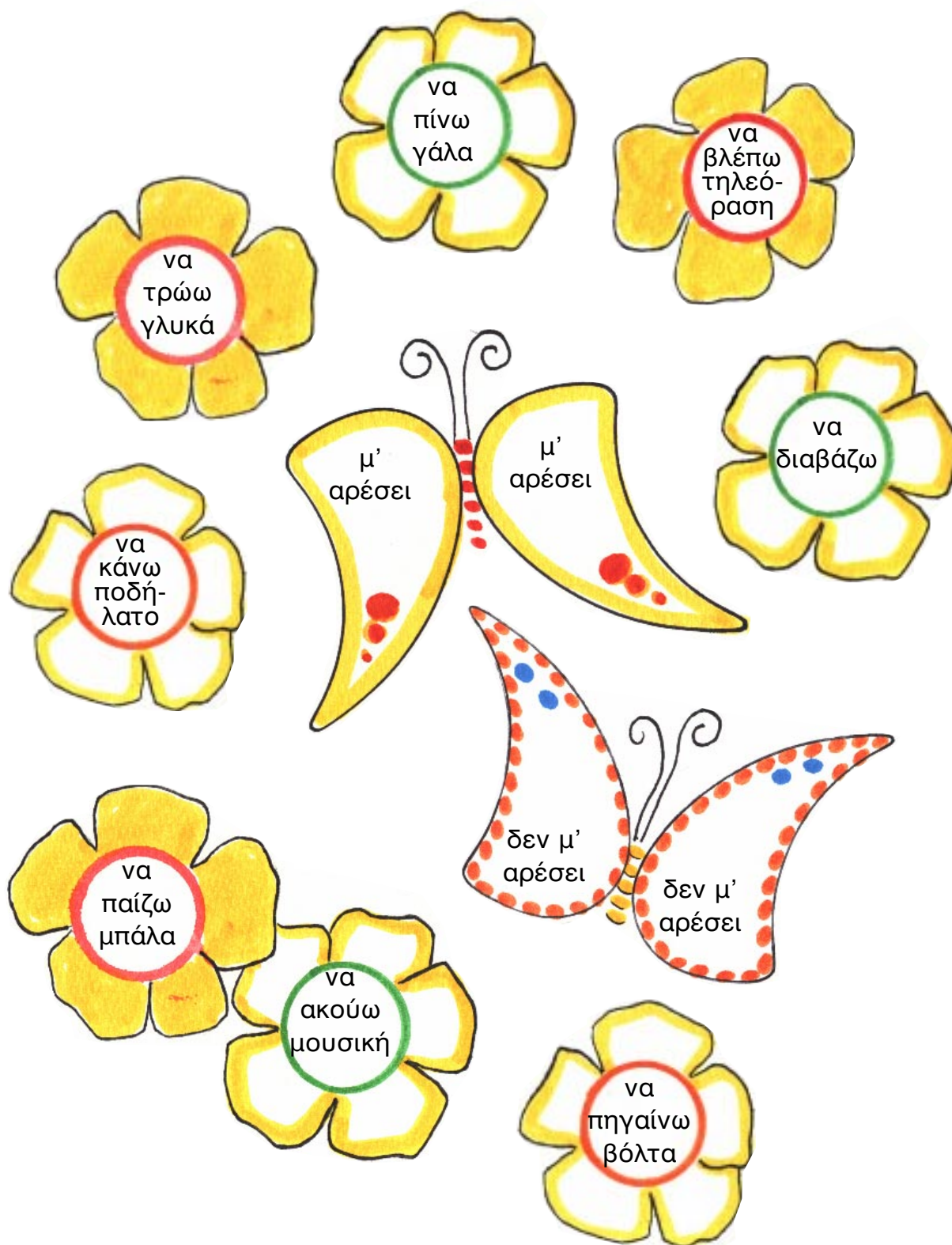



## Άσκηση 2

Τι σ' αρέσει να κάνεις;



Μ' αρέσει να βλέπω φωτογραφίες.

|                  |       |      |
|------------------|-------|------|
| <del>βλέπω</del> |       | πίνω |
|                  | κάνω  |      |
| ακούω            |       | τρώω |
|                  | παίζω |      |



Μ' αρέσει \_\_\_\_\_ μουσική.



Μ' αρέσει \_\_\_\_\_ ποδήλατο.



Μ' αρέσει \_\_\_\_\_ ποδόσφαιρο.



Μ' αρέσει \_\_\_\_\_ γλυκά.

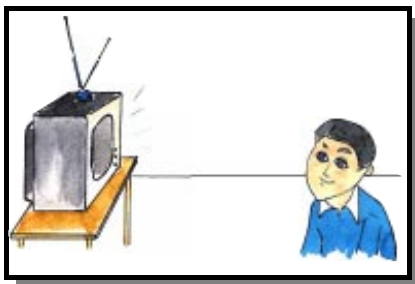

Μ' αρέσει \_\_\_\_\_ τηλεόραση.



Μ' αρέσει \_\_\_\_\_ γάλα.

Άσκηση 3



Τι λένε τα παιδιά;

α

Τι θέλεις να  
παίξουμε; Μπάσκετ  
ή ποδόσφαιρο;



Μπάσκετ.



\_\_\_\_\_ φάμε;  
Τούρτα ή παγωτό;



Παγωτό.



\_\_\_\_\_ πιούμε;  
Νερό ή πορτοκαλάδα;



Νερό.





Τι λένε τα παιδιά;

β



Θέλεις να παίξουμε  
ή να διαβάσουμε;

Να παίξουμε!



\_\_\_\_\_ ακούσουμε  
μουσική ή \_\_\_\_\_  
πάμε βόλτα

Να πάμε βόλτα.



\_\_\_\_\_ διαβάσουμε  
παραμύθια ή \_\_\_\_\_  
δούμε τηλεόραση;

Να δούμε  
τηλεόραση.



#### Άσκηση 4



Τι θέλουν τα παιδιά;



πορτοκαλάδα



μπάσκετ



τηλεόραση



μουσική



σοκολάτα

Η Ίρβα θέλει να πιει πορτοκαλάδα.

Ο Κώστας θέλει να

Ο Εριόν θέλει

Η Μαρία

Ο Κλοντιάν

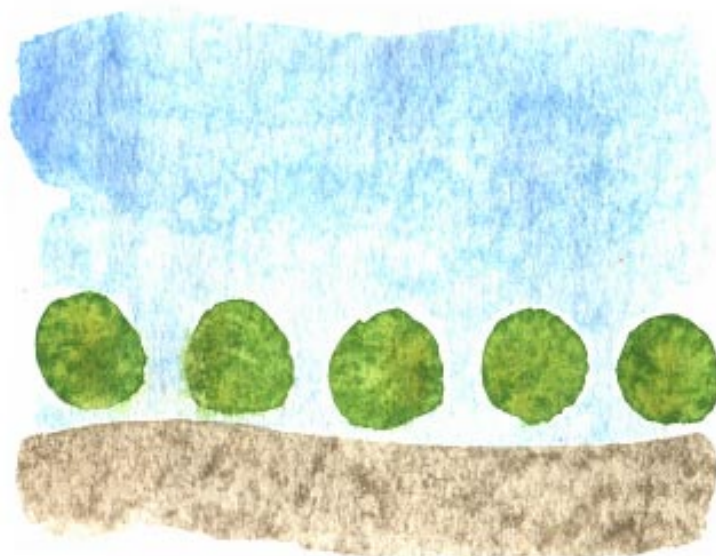

**Άσκηση 5**

Τι λένε τα παιδιά;



**Σοφία:** Γεια σου, Ντιάνα!

**Ντιάνα:** Γεια σου, Σοφία!

**Σοφία:** Τι θέλεις να κάνουμε σήμερα το απόγευμα;  
Θέλεις \_\_\_\_\_ για μπάσκετ;

**Ντιάνα:** Όχι, δεν θέλω \_\_\_\_\_ μπάσκετ.  
\_\_\_\_\_ τηλεόραση;

**Σοφία:** Μμ! Δεν θέλω \_\_\_\_\_ τηλεόραση. Είναι πολύ ωραία  
μέρα σήμερα. Θέλεις \_\_\_\_\_ μια βόλτα;

**Ντιάνα:** Ωραία ιδέα! Τι ώρα \_\_\_\_\_ από το σπίτι σου;

**Σοφία:** Στις πέντε! Είναι καλά;

**Ντιάνα:** Εντάξει. Γεια σου!

**Άσκηση 6**

Τι κάνει ο Εριόν την Κυριακή;

α



Την Κυριακή μ' αρέσει να ξυπνάω αργά. Να τρώω το πρωινό μου, να πίνω το γάλα μου και μετά να διαβάζω λίγο τα μαθήματά μου.

Ύστερα, μ' αρέσει να πηγαίνω βόλτα με τους φίλους μου ή να παίζω ποδόσφαιρο μαζί τους. Το βράδυ μ' αρέσει να βλέπω τηλεόραση ή ν' ακούω μουσική. Ωραία μέρα η Κυριακή!



Εσένα τι σ' αρέσει να κάνεις την Κυριακή;

β



## Θέλεις να δούμε φωτογραφίες;



Σοφία, έλα να δούμε φωτογραφίες.  
Να! Εδώ είναι η μαμά μου με τον  
μπαμπά μου. Κι αυτοί ήταν  
οι φίλοι μου στην Ρωσία.



Κι αυτοί ποιοι είναι;



Η γιαγιά μου και  
ο παππούς μου.  
Μένουν ακόμα εκεί.

Κι  
αυτό  
τι  
είναι;



Αυτό  
ήταν το  
σχολείο  
μας.



Κι αυτό το κοριτσάκι;



Η αδερφή μου στα  
γενέθλιά της. Είχε  
πάρτι εκείνη την ημέρα.





## Η οικογένειά μου



ο παππούς



η γιαγιά



ο παππούς



η γιαγιά

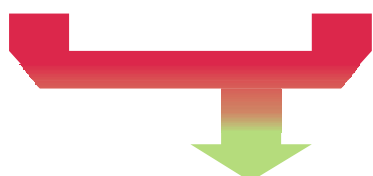

ο μπαμπάς

οι  
γονείς  
μου



η μαμά



εγώ



ο αδερφός



η αδερφή

τα αδέρφια μου

**Άσκηση 1**

 Ποιες είναι οι κρυμμένες λέξεις;

α

ΓΦΔΗΓΦΔΕΙΧΑΡΞΕΓΦΔΞ  
ΕΙΧΕΣΗΓΦΔΗΚΓΦΞΦΖΧ  
ΘΙΤΡΞΕΚΛΝΦΜΒΕΙΧΕ  
ΙΥΓΝΛΗΕΙΧΑΜΕΞΞΚΨΚ  
ΞΛΞΨΕΙΘΚΞΕΙΧΑΤΕΞΚ  
ΗΞΚΞΔΘΗΓΛΗΚΛΕΙΧΑΝ

ΗΜΟΥΝΦΓΦΔΚΞΗΗΓΚΞΓ  
ΗΓΞΦΔΗΗΣΟΥΝΞΓΦΚΔΞ  
ΚΔΦΗΤΑΝΛΚΞΚΞΦΓΔΛΦ  
ΓΣΞΓΦΔΣΞΓΗΜΑΣΤΑΝΣ  
ΣΔΗΣΑΣΤΑΝΖΨΧΨΖΝΨΧ  
ΠΟΡΙΤΡΕΠΙΟΕΡΤΗΤΑΝ

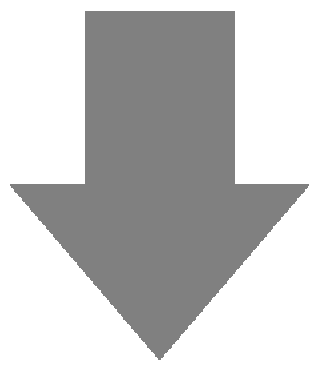
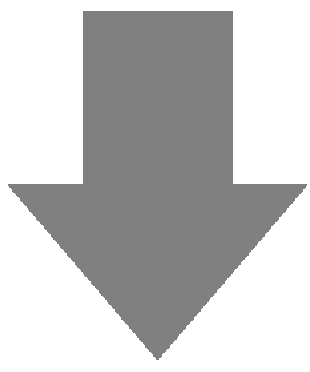

 Τι βρήκες;

β

είχα

---

---

---

---

---

ήμουν

---

---

---

---

---

## Άσκηση 2



Ποια ταιριάζουν;

|                             |                                 |
|-----------------------------|---------------------------------|
| Από πού είσαι;              | Είναι από τη Ρωσία.             |
| Κι αυτός από πού είναι;     | Είμαι από την Αλβανία.          |
| Πού ήσουν πέρσι;            | Αυτοί είναι από τη Γεωργία.     |
| Πού ήσουν χθες το απόγευμα; | Πέρσι ήμουν στην Γερμανία.      |
| Αυτοί από πού είναι;        | Ήμουν στο Σούπερ-Μάρκετ.        |
| Από πού είστε;              | Χθες το απόγευμα ήμουν στο πάρ- |
| Πού ήσουν το Σάββατο;       | Είμαστε από την Ουκρανία.       |

## Άσκηση 3



Ποιες είναι οι κρυμμένες λέξεις;

α

Υ ΠΑΠΠΟΥΣ ΣΕΣΙΔΚΑΖ ΊΑΓΙΑ  
ΗΞΦΔΗΣΔΕΑΔΕΡΦΟΣΥΧΙΔΑΖΕΣ  
ΑΔΕΡΦΙΑΒΗΜΥΓΤΕΡΙΟΞΑΛΟΕΣ  
ΕΠΚΓΔΞΦΑΔΕΡΦΗΕΚΛΑΒΗΖΙΟΙ  
ΣΔΗΣΑΟΧΜΑΜΑΛΣΞΚΟΡΠΙΑΤΑΝ  
ΧΜΠΑΜΠΑΣΡΙΑΔΟΚΣΙΦΕΑΞΗΤΧΝ  
ΞΕΚΠΟΖΓΟΝΕΙΣΗΚΦΗΓΠΝΒΩΜΧ



Τι βρήκες;

β

|          |          |    |
|----------|----------|----|
| ο παπούς | η γιαγιά |    |
| ο        | η        | οι |
| ο        | η        | τα |

**Άσκηση 4**



Τι γράφουμε στο σταυρόλεξο;

|   |   |   |   |
|---|---|---|---|
| → | ↓ | ■ | Ίρβα, θέλεις να δούμε φωτογραφίες;                |
|   |   | ◆ | Ναι, βέβαια.                                      |
| ① |   | ■ | Να, εδώ είναι όλη η <u>οικογένειά</u> μου.        |
|   |   | ◆ | Αυτός ποιος είναι;                                |
| ② |   | ■ | Ο <u>μπαμπάς</u> μου.                             |
|   |   | ◆ | Κι αυτή εδώ;                                      |
|   | ③ | ■ | Η <u>μαμά</u> μου.                                |
|   |   | ◆ | Και αυτοί εδώ ποιοι είναι;                        |
| ④ | ④ | ■ | Η <u>γιαγιά</u> μου και ο <u>παππούς</u> μου.     |
|   |   | ◆ | Κι αυτά τα παιδιά;                                |
| ⑤ | ⑤ | ■ | Α! Είναι ο <u>αδερφός</u> μου και η <u>αδερφή</u> |

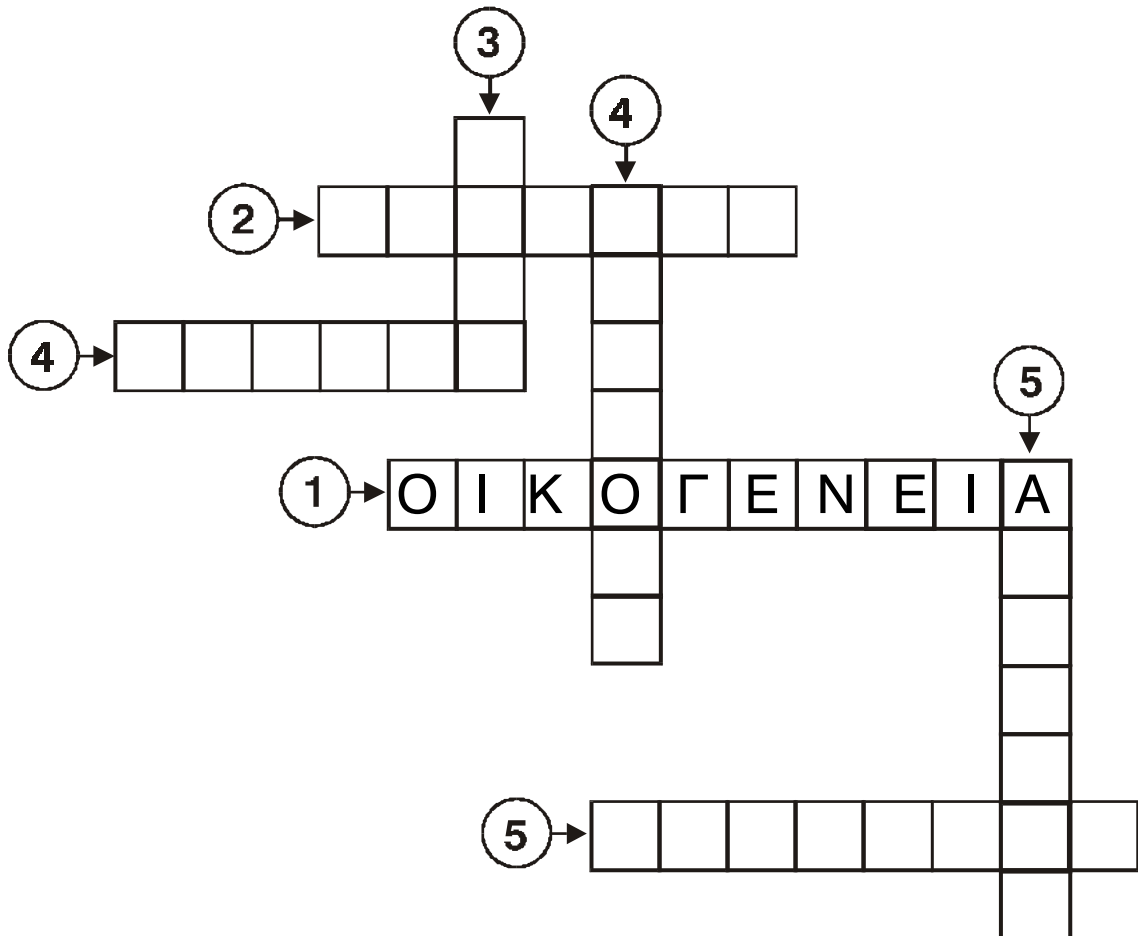

**Άσκηση 5**

Τι λείπει;



- ◆ Γεια σου Ιγκόρ. Πού ήσουν χθες το απόγευμα;
- \_\_\_\_\_ στα γενέθλια του Εριόν. \_\_\_\_\_ πάρτι.
- ◆ Ποιοι \_\_\_\_\_ εκεί;
- Ήταν όλοι. Η Ίρβα, η Φένια, ο Γιάννης, η Τάνια, η Μαρία, ο Κώστας...  
Εσύ πού \_\_\_\_\_
- ◆ \_\_\_\_\_ στο σπίτι. \_\_\_\_\_ διάβασμα.

**Άσκηση 6**

Τι λένε τα παιδιά;

ήμουν    ήταν    ~~ήταν~~    είχε    ήταν    είχαμε    ήταν

**Μαρία:** Ίρβα, έλα να δούμε φωτογραφίες από την Αλβανία!

**Ίρβα:** Α! Ωραία!

**Μαρία:** Να! Αυτό ήταν..... το σπίτι που ..... στην Αλβανία. Το σπίτι ..... έναν ωραίο κήπο. Αυτό ..... το σχολείο μου και αυτοί ..... οι φίλοι μου, ο Κλοντιάν και η Άννα, που ..... πολύ καλοί μαθητές. Εγώ δεν ..... πολύ καλή!





## Τι έκανες χθες;



**Σοφία:** Ντιάνα, χθες ο Εριόν είχε γενέθλια και έκανε πάρτι. Γιατί δεν ήρθες; Δεν σε κάλεσε;

**Ντιάνα:** Με κάλεσε, αλλά χθες το απόγευμα πήγαμε στη θεία μου. Ήταν εκεί και τα ξαδέρφια μου. Ήταν πολύ ωραία που ήμασταν όλοι μαζί. Εσείς, πώς περάσατε;

**Σοφία:** Τέλεια! Παίξαμε, είδαμε τηλεόραση, φάγαμε γλυκά, ήπιαμε πορτοκαλάδα, κόκα-κόλα...

**Ντιάνα:** Κρίμα! Δεν ήρθα...

## Άσκηση 1



Πού είναι οι λέξεις;

ΗΡΘΑ ~~ΠΕΡΑΣΑ~~ ΕΠΑΙΞΑ ΠΗΓΑ  
ΕΙΔΑ ΕΦΑΓΑ ΗΞΕΡΑ ΗΠΙΑ

Η Ρ Θ Α Τ Ι Ο Α Π Μ Ν Ο Υ Λ  
Ξ Ε Ο Π Ε Ι Δ Α Ε Λ Ε Ξ Ω Ο  
Ε Ο Α Ο Ζ Ξ Ε Ο Ρ Π Φ Ν Α Τ  
Ρ Τ Ψ Χ Κ Λ Μ Ν Α Η Α Κ Τ Η  
Α Φ Ο Κ Ο Ζ Κ Λ Σ Γ Γ Ι Γ Π  
Τ Σ Ο Ε Π Α Ι Ξ Α Α Α Λ Ξ Ι  
Β Ν Μ Κ Λ Ν Μ Λ Κ Ο Ι Η Ο Α

## Άσκηση 2



Τι λένε τα παιδιά;



ήπιαμε

έκανες

Ήταν

φάγαμε

~~Παίξαμε~~

είδαμε

πήγα

Περάσαμε

ήξερα

Ήρθαν

ήρθες



**Γιάννης**

Κλοντιάν, τι ..... χθες το απόγευμα; Γιατί δεν  
..... στο πάρκο; ..... όλα τα παιδιά.

**Κλοντιάν**

Τι κάνατε;

**Γιάννης**

Παίξαμε ..... ποδόσφαιρο. Μετά ..... πορτοκαλάδα  
και ..... παγωτό. .... πολύ ωραία.

**Κλοντιάν**

Τι κρίμα! Δεν το ..... Εγώ ..... στην γιαγιά μου.  
..... και τα ξαδέρφια μου και ..... τηλεόραση.



**Άσκηση 3**



Ποια ταιριάζουν;

α

πήγαμε  
παίξαμε  
φάγαμε  
ακούσαμε  
δεν κάναμε  
περάσαμε

σάντουιτς

τέλεια!

ποδόσφαιρο στο δάσος

μάθημα

μουσική

εκδρομή



Παιδιά, τι κάνατε χθες;

β

χθες πήγαμε εκδρομή.



**Άσκηση 4**



Τι λένε τα παιδιά;

Δεν ήρθα στο σχολείο  
χθες.

Δεν ήρθα στο σχολείο χθες,  
..γιατί... ήμουν άρρωστη.



Αγόρασα ένα δώρο στην μαμά μου.  
Έχει γενέθλια.

Αγόρασα ..... ,  
.....



Χθες δεν είχαμε σχολείο.  
Πήγαμε εκδρομή.

Χθες ..... ,  
.....



Δεν πήγα χθες στα γενέθλια.  
Δεν το ήξερα.

Δεν ..... ,  
.....



**Άσκηση 5**

 Τι έκαναν χθες τα παιδιά στο πάρτι;

Ήπιαν πορτοκαλάδα.

Έφαγαν τούρτα.

Διάβασαν παραμύ-

Είδαν τηλεόραση.

~~Έπαιξαν σκάκι.~~

Άκουσαν μουσική.

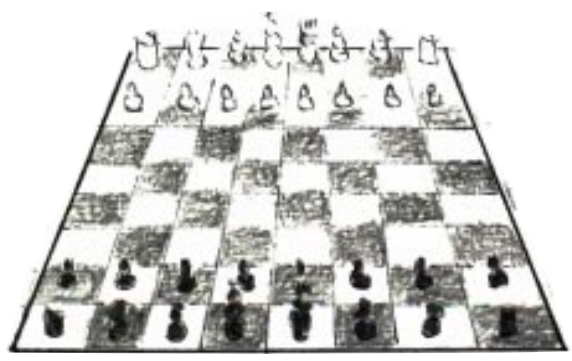

Έπαιξαν σκάκι.....

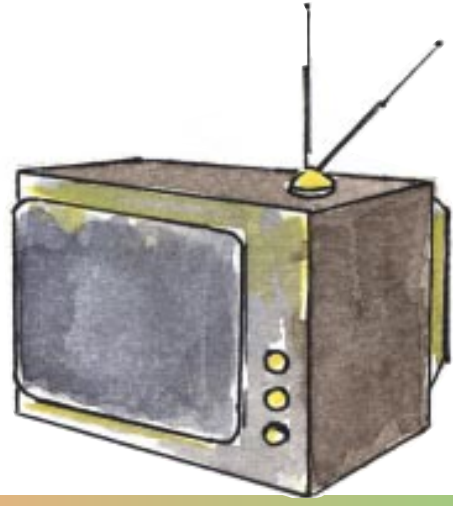

.....



.....



.....



.....

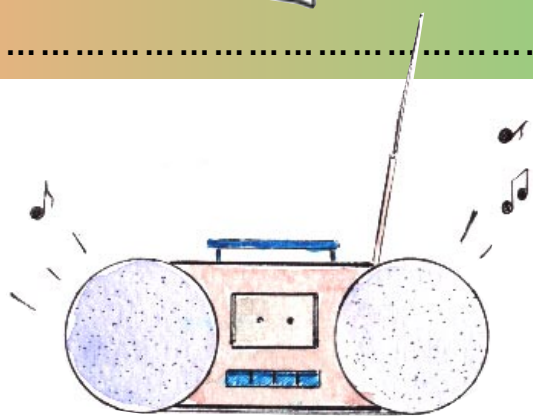

.....

## Άσκηση 6



Τι γράφει ο Ιβάν στον Ιγκόρ;

Θεσσαλονίκη, 12 Απριλίου

Γεια σου, Ιγκόρ.

Είσαι καλά; Πώς περνάς;

Εγώ εδώ στην Ελλάδα έχω πολλούς φίλους.

Πηγαίνουμε βόλτα ή παίζουμε μπάσκετ.

Χτες ο Εριόν ..... ~~είχε~~ γενέθλια και .....

πάρτι. .... όλοι εκεί. Εγώ, ο Γιάννης,

η Ίρβα, η Τάνια, η Γκλόρια. ....

γλυκά, ..... πορτοκαλάδες και κόκα

κόλες, ..... πολύ ωραία!

Εσύ τι κάνεις;

Περιμένω γράμμα σου.

Ο φίλος σου

Ιβάν



ήμασταν, ~~είχε~~,  
έκανε, περάσαμε,  
ήπιαμε, Φάγαμε,  
παίξαμε





## Πότε έχεις γενέθλια;

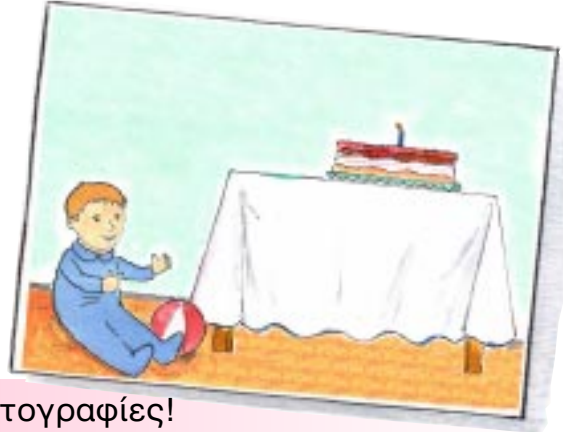

**Σοφία:** Ντιάνα, δείξε μου κι άλλες φωτογραφίες!

**Ντιάνα:** Να, σ' αυτή τη φωτογραφία είμαι εγώ στα πρώτα μου γενέθλια.

**Σοφία:** Πότε γεννήθηκες;

**Ντιάνα:** Το 1990. Στις 14 Φεβρουαρίου. Εσύ, πότε έχεις γενέθλια;

**Σοφία:** Στις 23 Δεκεμβρίου.

**Ντιάνα:** Η Τάνια και ο Κλοντιάν έχουν γενέθλια την άλλη εβδομάδα. Θα πάμε;

**Σοφία:** Και βέβαια θα πάμε. Τι δώρο θα τους πάρουμε;

**Ντιάνα:** Μμμ... Θα δούμε. Μπορούμε να τους πάρουμε ένα ωραίο βιβλίο, ξύλινες μπογιές, μια μεγάλη μπάλα...

**Σοφία:** Α! Είδα στη γειτονιά μας μια ωραία κόκκινη μπάλα. Τι λες, να την πάρουμε για τον Εριόν;

**Ντιάνα:** Πάμε να τη δούμε.



# Χρώματα

Κόκκινο



Μαύρο



Πράσινο



Άσπρο



Κίτρινο



Καφέ



Μπλε



Πορτοκαλί



## Οι 12 μήνες

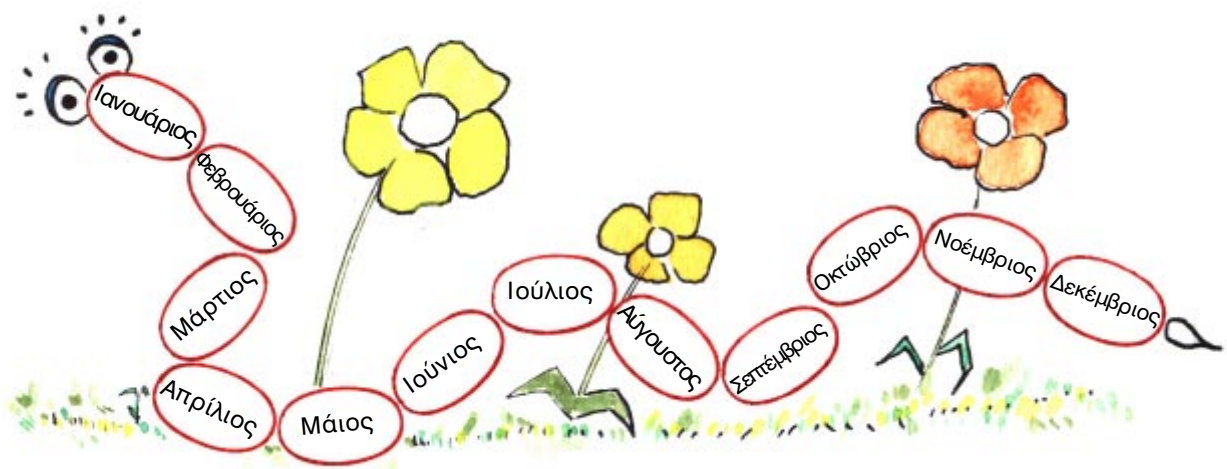

**Άσκηση 1**



Πότε έχουν γενέθλια τα παιδιά της τάξης μας;

# ΗΜΕΡΟΛΟΓΙΟ

Ιανουάριος

Φεβρουάριος

Μάρτιος

Απρίλιος

Μάιος

Ιούνιος

Ιούλιος

Αύγουστος

Σεπτέμβριος

Οκτώβριος

Νοέμβριος

Δεκέμβριος



## Άσκηση 2



Πότε έχουν γενέθλια;

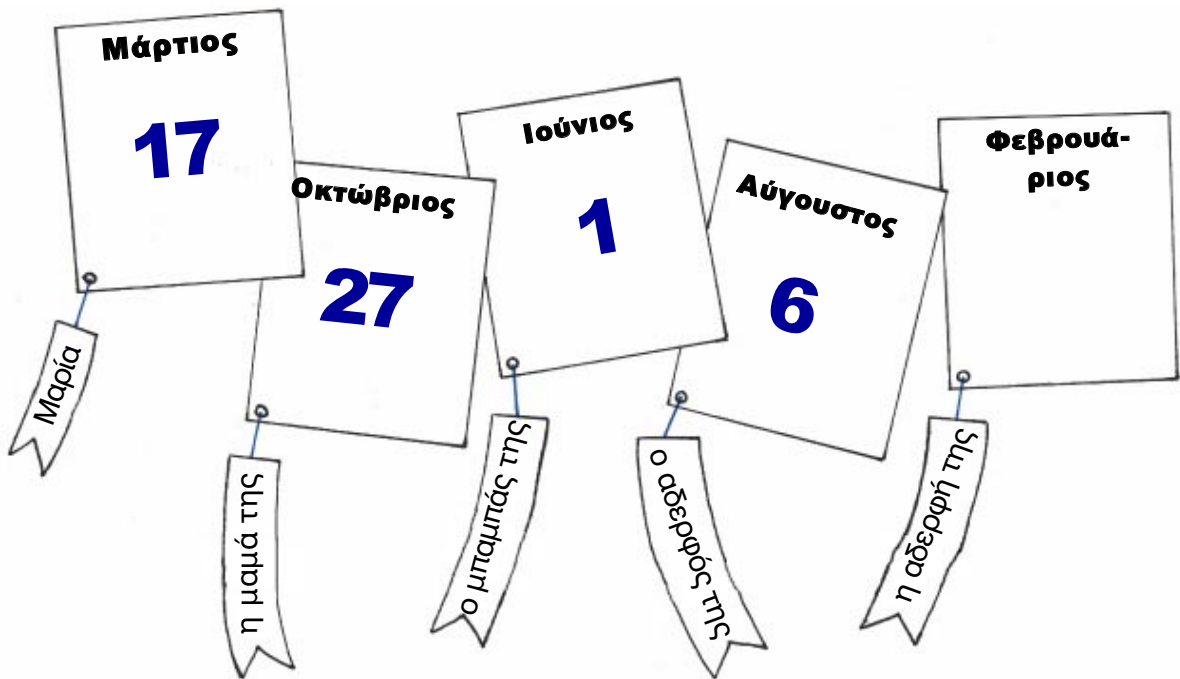

- ◆ Η Μαρία έχει γενέθλια ..... στις 17 Μαρτίου.....
- ◆ Η μαμά της έχει γενέθλια .....
- ◆ Ο μπαμπάς της έχει γενέθλια.....
- ◆ Η αδερφή της έχει γενέθλια.....
- ◆ Ο αδερφός της έχει γενέθλια.....

Εσύ, πότε έχεις γενέθλια;

.....

**Άσκηση 3**



Η Ίρβα έχει γενέθλια.



Τι δώρο να της πάρουμε;



Μπορούμε να της πάρουμε μια μπάλα.

Μπορούμε να .....

Μπορούμε .....

.....

#### Άσκηση 4



Τι δώρο



θα πάρουμε στον Κλοντιάν;

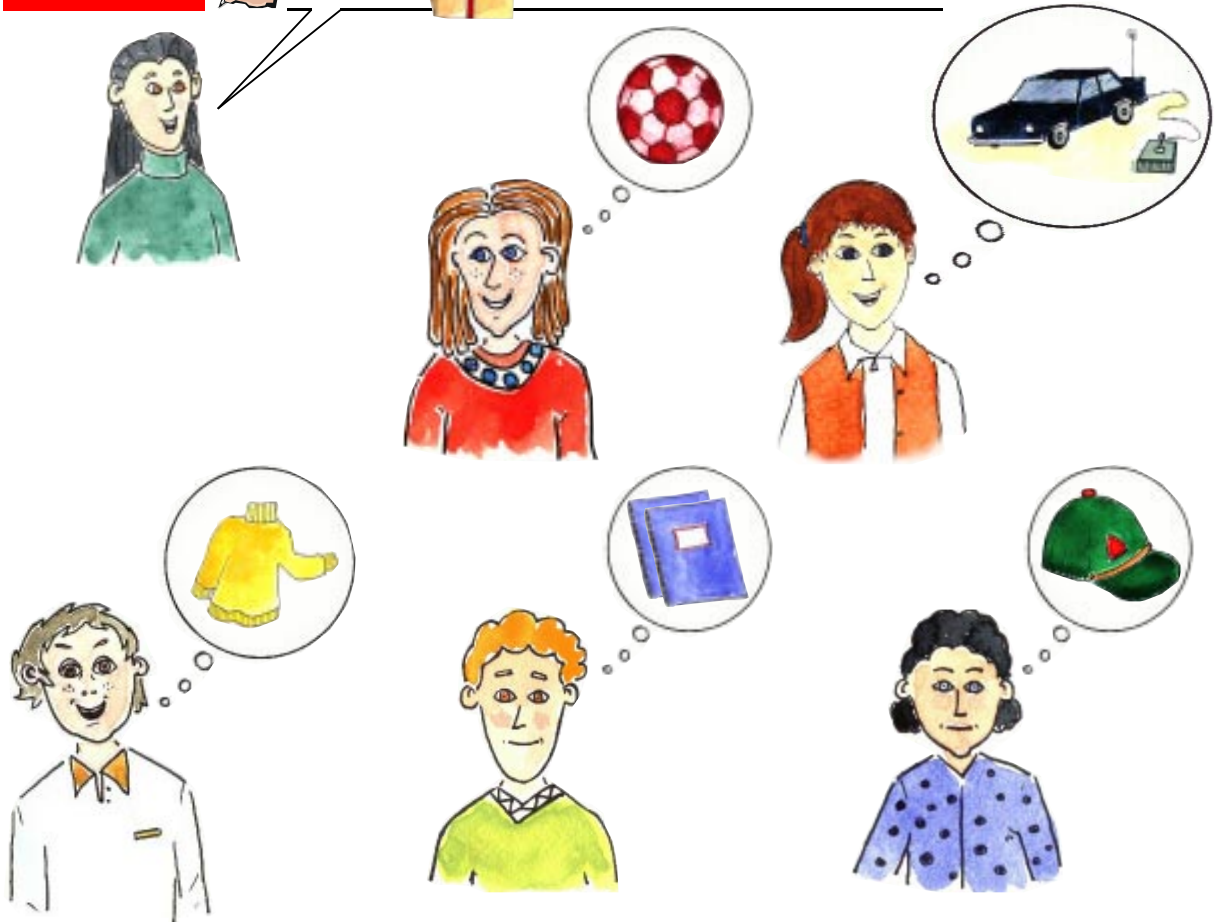

**Τάνια:** Γεια σας, παιδιά! Ξέρετε, αύριο έχει γενέθλια ο Κλοντιάν.  
Τι δώρο θα του πάρουμε;

**Μαρία:** Εγώ θα του πάρω μια ..... μπάλα. Του αρέσει το χρώμα.

**Λένα:** Μμ..., εγώ δεν ξέρω ακόμα. Μπορεί να του πάρω ένα  
...μαύρο..... αυτοκινητάκι.

**Γιώργος:** Εγώ θα του πάρω μια ..... μπλούζα.

**Εριόν:** Εγώ θα του πάρω δυο ..... τετράδια.

**Άννα:** Εγώ θα του πάρω ένα ..... καπέλο.

**Μάριον:** Το βρήκα! Εγώ θα του πάρω μπογιές. Του αρέσει πολύ  
να ζωγραφίζει.



**Άσκηση 5**

 Τι είναι αυτό;

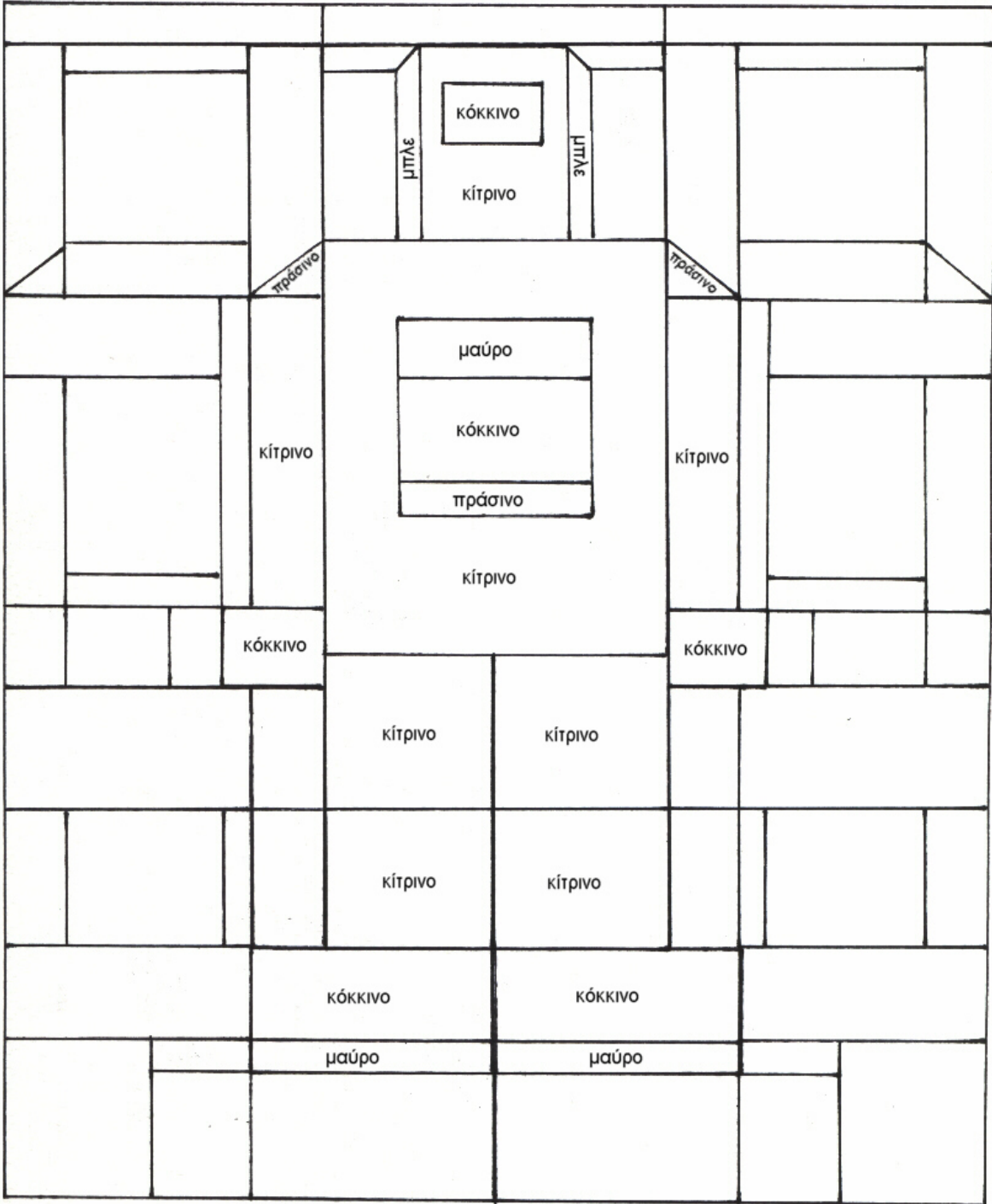

**Άσκηση 6**

Πότε έχουν γενέθλια;

| <b>ΗΜΕΡΟΛΟΓΙΟ</b>        |                 |                    |                           |
|--------------------------|-----------------|--------------------|---------------------------|
| <u>Ιανουάριος</u>        | <u>Απρίλιος</u> | <u>Ιούλιος</u>     | <u>Οκτώβριος</u>          |
| 5<br>γενέθλια<br>η Μαρία |                 |                    |                           |
| <u>Φεβρουάριος</u>       | <u>Μάιος</u>    | <u>Αύγουστος</u>   | <u>Νοέμβριος</u>          |
|                          |                 |                    |                           |
| <u>Μάρτιος</u>           | <u>Ιούνιος</u>  | <u>Σεπτέμβριος</u> | <u>Δεκέμβριος</u>         |
|                          |                 |                    | 23<br>γενέθλια<br>η Σοφία |

Η Μαρία έχει γενέθλια στις 5 Ιανουαρίου.

Η Σοφία έχει γενέθλια στις 23 Δεκεμβρίου.

Οι φίλοι σου πότε έχουν γενέθλια;

.....

.....

.....

.....

Τα αδέρφια σου πότε έχουν γενέθλια;

.....

.....

Ο μπαμπάς και η μαμά σου πότε έχουν γενέθλια;

.....

.....



## Κάνουμε επανάληψη;

### Η Κοκκινοσκουφίτσα

Μια φορά κι έναν καιρό, ζούσε σ' ένα σπίτι στο δάσος ένα μικρό κοριτσάκι που το έλεγαν Κοκκινοσκουφίτσα, γιατί φορούσε πάντα ένα κόκκινο σκουφάκι. Μια μέρα που η Κοκκινοσκουφίτσα πήγαινε στη γιαγιά της, συνάντησε τον Κακό Λύκο. Ο Κακός Λύκος τη ρώτησε:

Πηγαίνω στη γιαγιά μου, γιατί είναι άρρωστη.

Πού πηγαίνεις, Κοκκινοσκουφίτσα;

Μμ... Και πού μένει η γιαγιά σου;

Να, εκεί κάτω. Θα προχωρήσεις μέχρι το μεγάλο δέντρο και μετά θα στρίψεις δεξιά. Μόλις περάσεις το ποτάμι θα δεις ένα ωραίο σπίτι. Εκεί μένει η γιαγιά μου.



Μόλις έφυγε η Κοκκινοσκουφίτσα, ο Κακός Λύκος πήγε από άλλο δρόμο πρώτος στο σπίτι της γιαγιάς. Έφαγε τη γιαγιά, φόρεσε τα ρούχα της και ξάπλωσε στο κρεβάτι.

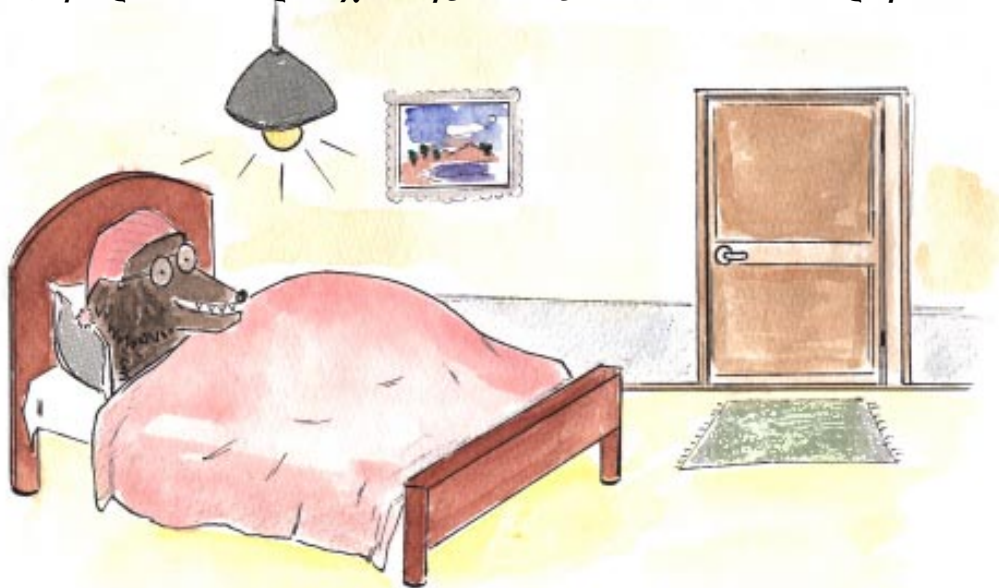

Σε λίγο ήρθε και η Κοκκινοσκουφίτσα και ο Κακός Λύκος προσπάθησε να την φάει κι αυτή. Τότε η Κοκκινοσκουφίτσα άρχισε να φωνάζει. Ένας κυνηγός άκουσε τις φωνές της και ήρθε να βοηθήσει. Σκότωσε τον Λύκο και έβγαλε από την κοιλιά του την γιαγιά.



Έτσι, έζησαν αυτοί καλά κι εμείς καλύτερα...

Κείμενο απλοποιημένο



# Άσκηση 1



Τι γράφει η Τάνια στην Ίρβα;

Είχε

έκανε

ήπιαμε

Παίξαμε

~~πήγαμε~~

Περάσαμε

είδαμε

Φάγαμε

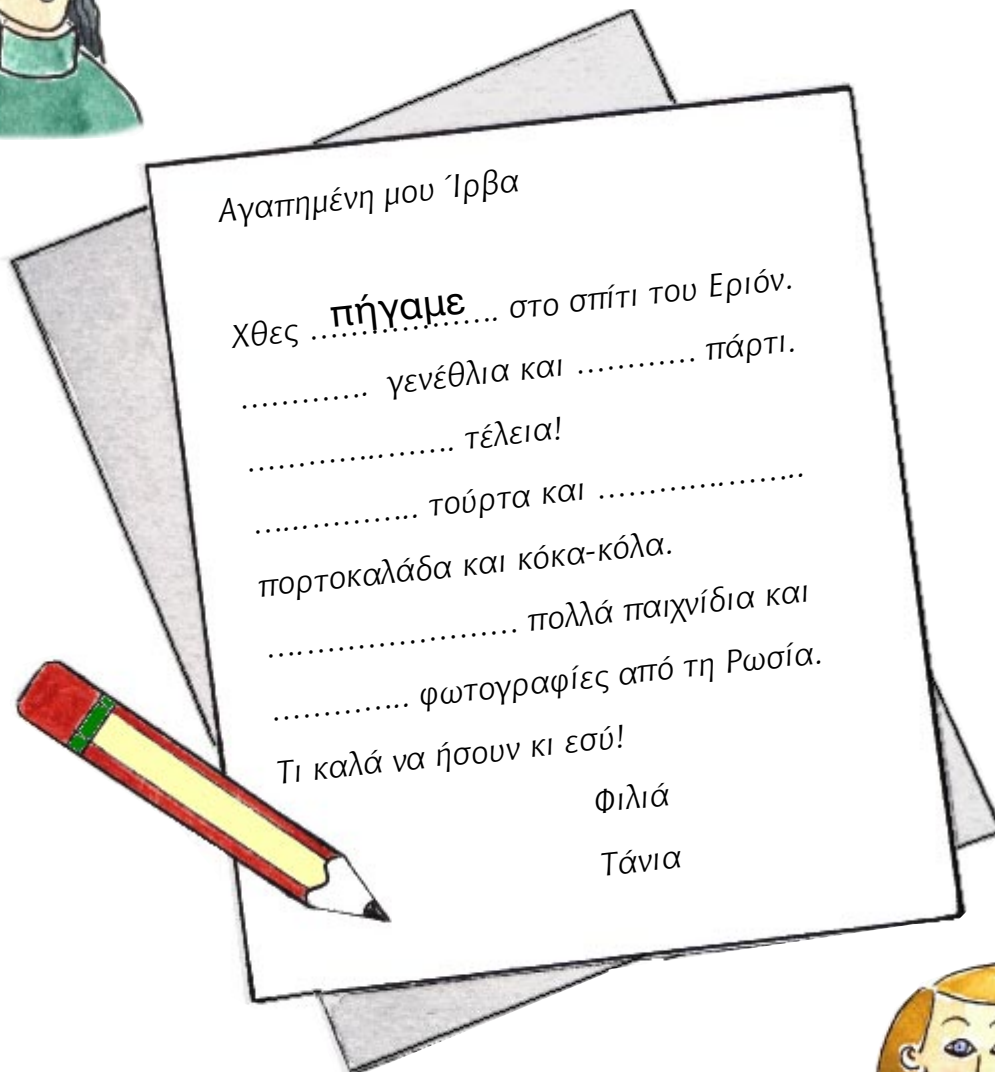

Άσκηση 2



Ποιες είναι οι κρυμμένες λέξεις;

α

ΟΕΠΑΙΞΑΤΦΣΕΣΙΔΚΑΗΓΙΤΓΚΛ  
 ΗΞΦΔΗΠΙΑΑΞΦΛΞΑΙΥΧΙΔΑΖΕΣ  
 ΕΚΑΝΑΒΤΥΗΜΥΓΤΞΡΙΟΞΑΛΟΕΣ  
 ΕΠΚΓΔΞΗΑΕΦΑΓΑΚΚΛΑΒΗΖΙΟΙ  
 ΣΔΗΣΑΟΧΘΡΑΘΤΑΞΚΞΟΡΗΞΕΡΑ  
 ΠΟΡΙΔΟΚΣΙΦΕΑΞΕΙΔΑΞΛΕΦΛΧ  
 ΠΕΡΑΣΑΠΡΞΕΚΠΟΚΦΗΓΠΝΒΩΜΧ  
 ΚΛΔΓΦΟΙΕΡΤΑΚΟΥΣΑΠΕΓΦΔΩΝ

β

έπαιξα

---



---



---



---



---



---



---

Άσκηση 3



Τι λέει ο Ιγκόρ;



- ήταν τιμωρία.
- δεν έκανα τα μαθήματά μου.
- είχε ένα πολύ ωραίο έργο.
- ήμουν άρρωστος.

- Χτες δεν ήρθα στο σχολείο, γιατί ήμουν άρρωστος.....
- Το βράδυ είδαμε τηλεόραση, γιατί .....
- Η Μαρία δεν έπαιξε στην αυλή, γιατί .....
- Δεν πήγα στο πάρτι, γιατί .....

**Άσκηση 4**



Τι λένε τα παιδιά;

~~Θέλεις να φας ένα παγωτό;~~

Θέλεις να παίξουμε μπάσκετ;

Θέλω να μείνω στο σπίτι. Έχω διάβασμα.

~~Όχι, ευχαριστώ. Δεν θέλω.~~

Τι θέλεις να κάνεις το απόγευμα;

Όχι τώρα. Μπορούμε όμως να δούμε φωτογραφίες.

Ναι, μ' αρέσει πολύ να παίζω μπάσκετ.

Μπορούμε να δούμε τηλεόραση;

Θέλεις να φας ένα παγωτό;

Όχι, ευχαριστώ. Δεν θέλω.

Άσκηση 5



Τι λένε τα παιδιά;

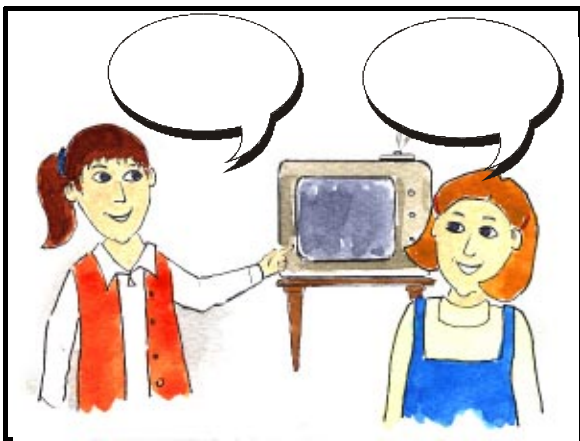
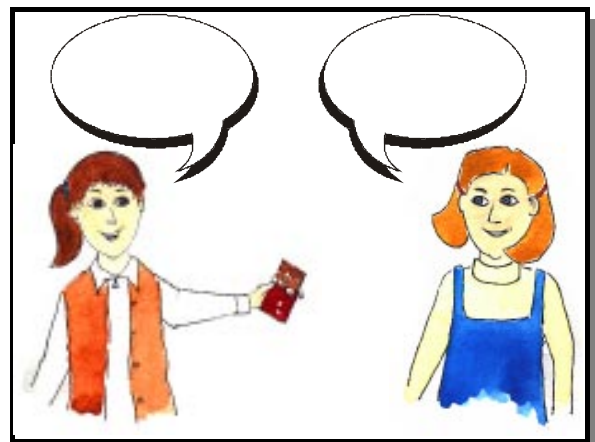
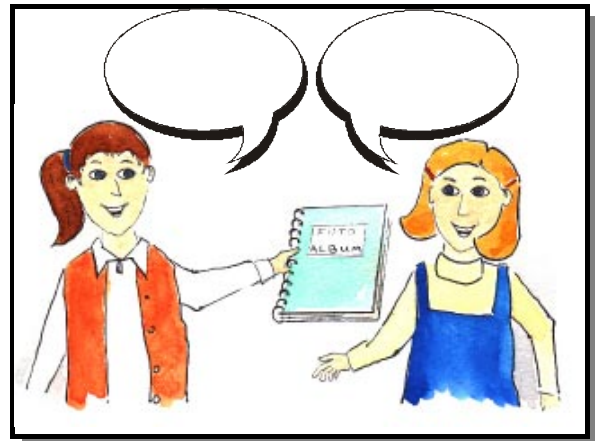

Κόκα-κόλα.

Όχι, ευχαριστώ. Δεν μου αρέσει το

~~Γεια σου, Λένα.~~

Τι θέλεις να πιεις; Κόκα-κόλα ή πορτοκαλάδα;

Θέλεις να φάμε κέικ;

Ναι, μ' αρέσουν πολύ οι σοκολάτες.

Όχι, δεν θέλω τώ-

~~Καλώς την!~~

Θέλεις να φάμε σοκολάτα;

Μπορούμε να δούμε φωτογραφίες. Θέλεις;

Ναι, μ' αρέσει να βλέπω φωτογραφίες.

Θέλεις να δούμε τηλεόραση;

**Άσκηση 6****Η οικογένειά μου.****α**

Με λένε Μαρία. Είμαι από την Αλβανία. Τώρα είμαι στην Ελλάδα με την οικογένειά μου. Να, αυτή είναι η μαμά μου. Την λένε Γκλόρια. Αυτός είναι ο μπαμπάς μου. Τον λένε Φερντινάντ. Αυτά είναι τα αδέρφια μου, η Ελένη και ο Έντρι. Η γιαγιά μου και ο παππούς μου δεν είναι εδώ. Είναι ακόμα στην Αλβανία.





Η δική σου οικογένεια;

β

Με λένε ..... Είμαι από .....

Αυτός .....

Αυτή .....

.....

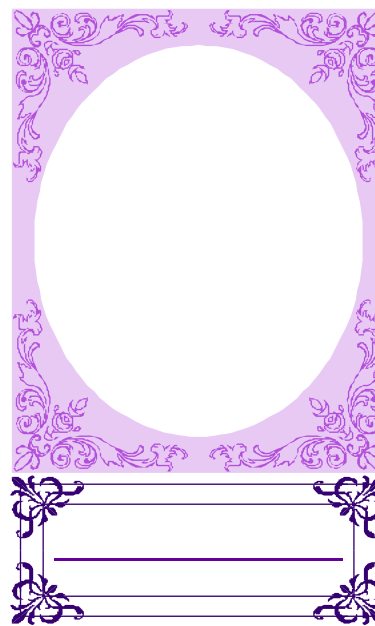
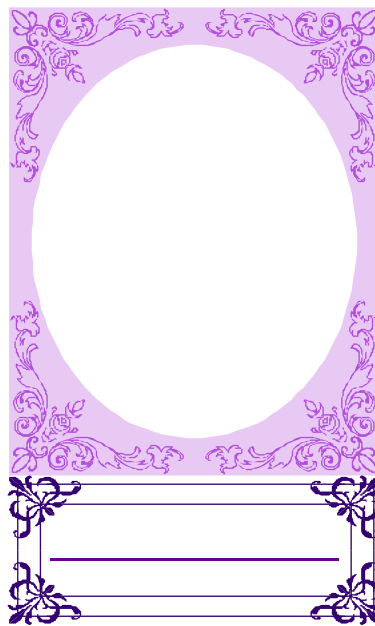



## Τι έκανες στη βιβλιοθήκη;



**Εριόν:** Γεια σας, κορίτσια! Πού πάτε;

**Σοφία:** Πάμε ν' αγοράσουμε ένα βιβλίο για τον Κλοντιάν, γιατί έχει γενέθλια.

**Ντιάνα:** Εσύ, πού ήσουν, Εριόν;

**Εριόν:** Στη βιβλιοθήκη του Δήμου. Δανείστηκα ένα βιβλίο.

**Ντιάνα:** Κι εμείς, όταν ήμασταν στην Ρωσία, πηγαίναμε πολύ συχνά στην βιβλιοθήκη και δανειζόμασταν βιβλία. Παίζαμε και σκάκι, ακούγαμε και μουσική. Είχε κι ένα μικρό θέατρο και βλέπαμε παραστάσεις...

**Σοφία:** Ντιάνα, αργήσαμε... Πάμε γρήγορα. Περνάμε απέναντι;

**Εριόν:** Κορίτσια, προσέχετε! Είναι κόκκινο! Μην περνάτε!





Άσκηση 1



Ποιες είναι οι λέξεις;

α

ΖΝΞΑΜΑ **ΕΠΑΙΖΑ** ΚΡΥΕΜΕΝΑΒΑ  
ΗΒΠΕΡΝΟΥΣΑΤΝΥΟΕΠΑΙΡΝΑΞ  
ΚΜΕΤΑΩΡΩΠΗΓΑΙΝΑΝΟΥΜΤΑΡ  
ΔΙΑΒΑΖΑΠΛΟΥΜΠΑΕΒΛΕΠΑΞΙ  
ΧΑΥΡΛΙΜΟΥΖΩΓΡΑΦΙΖΑΑΥΙΟ  
ΛΕΙΟΙΟΥΑΓΟΡΑΖΑΤΑΚΟΥΓΑΜ



Τι βρήκες;

β

έπαιζα

Άσκηση 2



Ποια ταιριάζουν;

παίρνω

διαβάζω

αγοράζω

μένω

ζωγραφίζω

περνώ

παίζω

πηγαίνω

βλέπω

ακούω

έπαιζα

αγόραζα

έπαιρνα

άκουγα

έβλεπα

πήγαινα

ζωγράφιζα

περνούσα

διάβαζα

έμενα

Άσκηση 3



Τι λέει ο Εριόν;



Όταν ήμουν στη Ρωσία, .....~~πήγαινα~~..... πολύ συχνά στη βιβλιοθήκη που ..... στην πόλη μου. .... συνήθως απόγευμα. Εκεί ..... τους φίλους μου και ..... ή ..... μουσική ή ..... σκάκι. Μερικές φορές ..... και καμιά παράσταση στο μικρό θέατρο που είχε στη βιβλιοθήκη. Όταν ..... από εκεί, ..... βόλτες στην πόλη, ..... σάντουιτς και καμιά φορά ..... στον κινηματογράφο.

|         |         |           |           |            |
|---------|---------|-----------|-----------|------------|
| φεύγαμε |         | βλέπαμε   |           | ακούγαμε   |
|         | πήγαινα |           | διαβάζαμε |            |
| τρώγαμε |         | κάναμε    |           | συναντούσα |
|         | παίζαμε |           | Πήγαινα   |            |
|         |         | πηγαίναμε |           | είχαμε     |

Άσκηση 4

 Τι λένε τα παιδιά;



Μην περνάς!

Περπάτα γρήγορα!

Πέρνα!

Σταμάτα!

Πέρνα από τη διάβα-

Πρόσεχε!

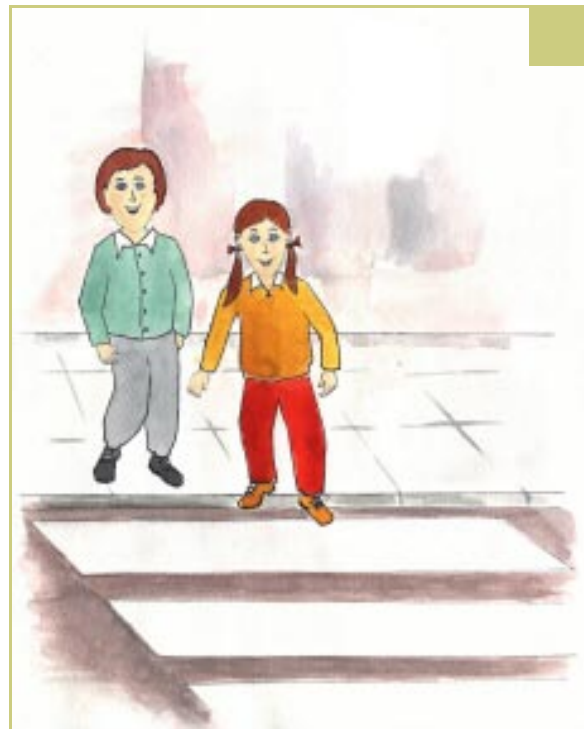
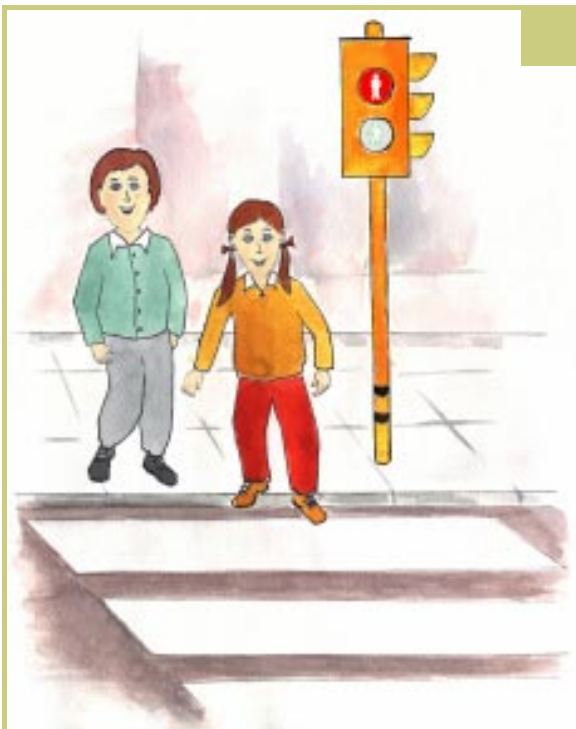

**Άσκηση 5**

Τι έκανε η Σοφία, όταν ήταν μικρή;

α

Όταν ήμουν μικρή πήγαινα στο νηπιαγωγείο. Εκεί, έπαιζα με τα άλλα παιδιά και ζωγραφίζαμε με τις μπογιές. Η κυρία μας μας διάβαζε παραμύθια και μας έλεγε ωραίες ιστορίες.

Κάθε απόγευμα, όταν δεν είχε κρύο, έκανα ποδήλατο στο πάρκο. Κάθε Σάββατο πήγαινα στον παππού μου και στην γιαγιά μου και έμενα ως το βράδυ. Τι ωραία περνούσα!...

Τώρα έχω όλο σχολείο και μαθήματα!



Εσύ τι έκανες, όταν ήσουν μικρός;  
Εσύ τι έκανες, όταν ήσουν μικρή;

β

| Όταν |
|------|
|      |
|      |
|      |
|      |
|      |
|      |
|      |
|      |
|      |
|      |

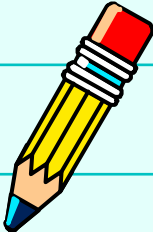



## Πόσο κάνει, κύριε;



**Βιβλιοπώλης:** Καλώς τα κορίτσια! Τι ψάχνετε; Θέλετε να σας βοηθήσω;

**Ντιάνα:** Καλημέρα! Θέλουμε να κάνουμε ένα δώρο, σ' έναν φίλο μας. Τι μπορούμε να του πάρουμε;

**Βιβλιοπώλης:** Μπορείτε να του πάρετε μπογιές, μολύβια ή κανένα βιβλίο.

**Σοφία:** Εγώ λέω να του πάρουμε ένα βιβλίο, γιατί του αρέσει πολύ να διαβάζει.

**Βιβλιοπώλης:** Κι εγώ, όταν ήμουν παιδί, διάβαζα πολύ. Μου άρεσαν τα παραμύθια και τα βιβλία με παράξενες ιστορίες.

**Ντιάνα:** Παραμύθια! Να του πάρουμε ένα βιβλίο με παραμύθια!

**Βιβλιοπώλης:** Να του πάρετε αυτό εδώ! Είναι τα παραμύθια του Άντερσεν. Το έχω και σε πολύ καλή τιμή.

**Σοφία:** Πόσο κάνει;

**Βιβλιοπώλης:** Δυόμιση χιλιάδες δραχμές.

**Ντιάνα:** Κρίμα! Δεν φτάνουν τα λεφτά μας. Έχουμε μόνο δύο χιλιάδες.

**Βιβλιοπώλης:** Δεν πειράζει, κορίτσια. Θα σας κάνω έκπτωση ένα πεντακοσάρικο!

Άσκηση 1

 Τι λένε;

Πόσο κάνει  
αυτό το βιβλίο,  
κύριε;



Δύο χιλιάδες.



.....  
.....,  
.....;

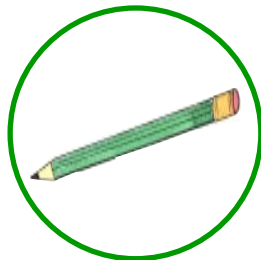

Εκατόν πενήντα  
δραχμές.



Πόσο κάνουν  
τα τετράδια,  
κύριε;



Τετρακόσιες  
ογδόντα.







;

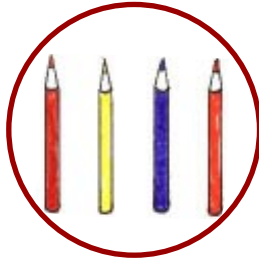

;

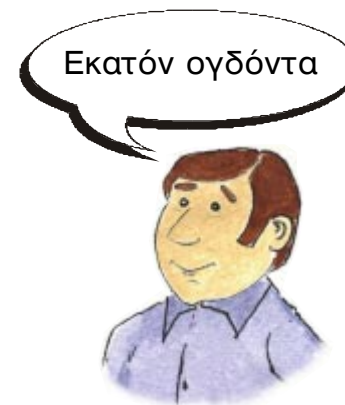

;

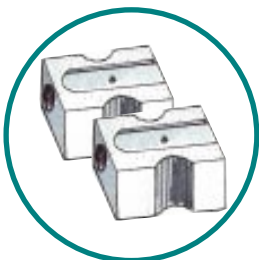

Άσκηση 2



Τι λένε τα παιδιά;



μπορούμε να

~~Τι θέλεις να~~

Δεν θέλω να

μ' αρέσει

Θέλεις να



**Ίρβα:**

Γεια σου Τάνια!

**Τάνια:**

Καλώς την! Έλα μέσα. ...~~Τι θέλεις να~~... πιούμε;  
Κόλα-κόλα ή πορτοκαλάδα;

**Ίρβα:**

Πορτοκαλάδα.

**Τάνια:**

..... παίξουμε;

**Ίρβα:**

..... παίξουμε τώρα.

**Τάνια:**

Καλά, ..... δούμε φωτογραφίες. Θέλεις;

**Ίρβα:**

Ναι, ναι, ..... βλέπω φωτογραφίες.

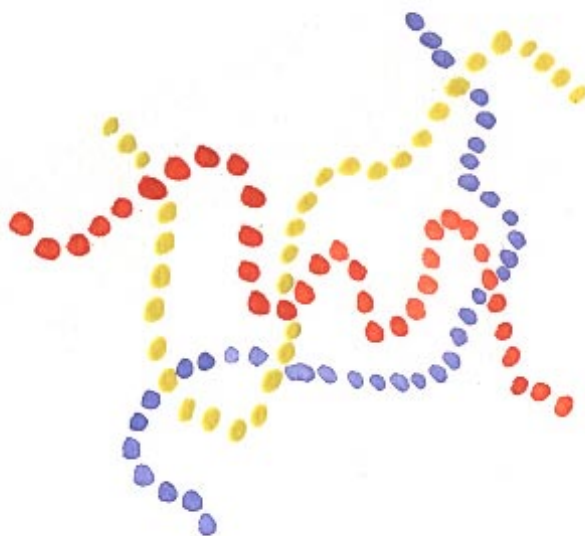

Άσκηση 3



Τι έκαναν τα παιδιά όλο το απόγευμα;

έπαιζε

~~διάβαζε~~

ζωγράφιζε

έβλεπε

άκουγε

έγραφε



Ο Εριόν ..... διαβάσε ..... παραμύθια.



Η Τάνια ..... μουσική.

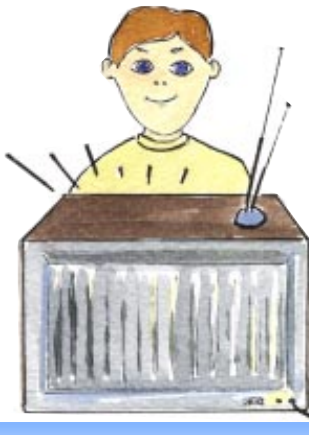

Ο Κλοντιάν ..... τηλεόραση.

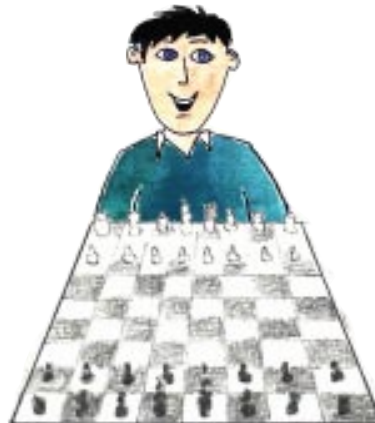

Ο Γιάννης ..... σκάκι.



Η Ντιάνα .....



Η Μαρία ..... γράμμα.

Άσκηση 4



Πού είναι οι λέξεις;

α

ΕΛΕΓΑ ΛΟΜΕΤΡΩ ΓΑΧΙΜΠΟΡ ΔΕΙΠΑ ΒΚΖ  
 ΠΕΡΝΟΥΣΑ ΗΡΘΑ ΜΠΛΑΡΟΞ ΓΛΑΡΟΞΩΡ  
 ΤΡΑΧΟΠΑΜΑΡΟΠΡΟΖΝΤΟΒΤΡΕΠΙΝΑΤΡ  
 ΕΡΧΟΜΟΥΝΤΕΜΠΕΕΠΕΡΑΣΑΔΣΝΤΑΣΑΝΑ  
 ΑΡΕΦΑΓΑΠΛΩΞΧΛΖΠΗΓΑΙΝΑΧΙΞΑΝΑΣ  
 ΣΤΑΝΓΚΟΠΡΑΖΟΜΗΕΠΑΙΖΑΦΞΤΑΖΚΡΥ  
 ΥΠΙΜΕΤΟΠΗΓΑΑΡΤΟΣΑΥΜΓΚΟΗΠΙΑΤΡ  
 ΕΙΣΔΑΜΑΘΡΞΝΤΥΕΠΑΙΞΑΝΝΕΒΛΕΠΑΨΦ

| έλεγα | είπα |
|-------|------|
|       |      |
|       |      |
|       |      |
|       |      |
|       |      |
|       |      |
|       |      |
|       |      |
|       |      |
|       |      |



Ποια πάνε μαζί;

β

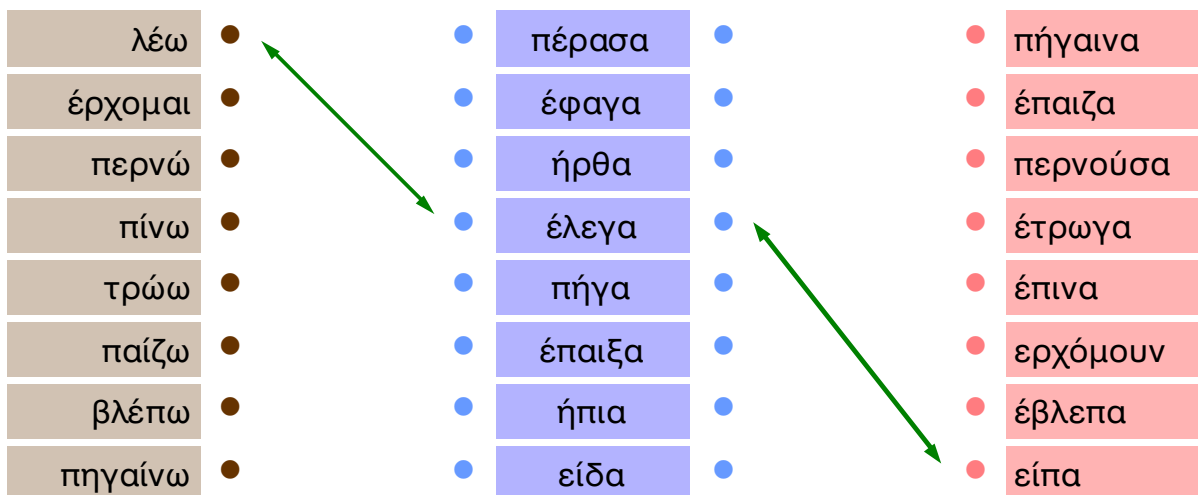

### Άσκηση 5

 Τι ταιριάζει;



Αγόρασα ένα δώρο για τον Κλοντιάν.

Πήγαμε όλοι στο σπίτι του,

Έφαγα ένα μεγάλο κομμάτι τούρτα

Είδαμε τηλεόραση

Περάσαμε ωραία στο σπίτι του Κλοντιάν

γιατί παίξαμε πολύ.

γιατί μου άρεσε πο-

γιατί έκανε πάρτι.

γιατί είχε γενέθλια.

γιατί είχε μπάσκετ.

### Άσκηση 6

 Τι λένε τα παιδιά;



**Κλοντιάν:**

...Θέλω..... να πάω στο γήπεδο το μεσημέρι. Θα έρθεις;

**Γιάννης:**

Δεν μπορώ! ..... να διαβάσω Ιστορία. ....

να έρθεις εσύ το απόγευμα να δούμε μπάσκετ;

**Κλοντιάν:**

Δεν γίνεται! ..... να πάω επίσκεψη με τη μαμά

μου. .... να πάμε την θεία μου. Θα είναι εκεί

και τα ξαδέρφια μου, ο Εριόν και η Τάνια. ....

να πάμε όλοι μαζί στο πάρκο να παίξουμε;

**Γιάννης:**

.....! Τι ώρα;

Πρέπει

Θέλω

~~Θέλω~~

Θέλω

Θέλεις

Θέλεις

Πρέπει

## Άσκηση 7



Τι λένε τα κορίτσια;



**Μαρία:** Τι θέλεις να κάνουμε το απόγευμα;

**Ίρβα:** Δεν ξέρω! Εσύ τι ...**θέλεις**.....;

**Μαρία:** ..... να πάμε στις Γκλόριας!

**Ίρβα:** Η Γκλόρια είναι άρρωστη! ..... να δούμε στο σπίτι μου τηλεόραση. Θέλεις;

**Μαρία:** Μπα, όχι! ..... η τηλεόραση! ..... να φέρεις την μπάλα σου να παίξουμε στο πάρκο;

**Ίρβα:** ..... Δεν μου τη δίνει ο αδερφός μου!

**Μαρία:** ..... να έρθει να παίξει κι αυτός μαζί μας! Μπορούν να έρθουν και οι φίλοι του να παίξουμε όλοι μαζί!

~~Δεν μπορώ~~

Μπορείς

Μπορεί

~~Δεν μ' αρέσει~~

θέλω

Θέλεις

Μπορούμε

~~θέλεις~~



## Άσκηση 8



Θυμάσαι το παραμύθι της Κοκκινোসκουφίτσας;



Μια φορά κι έναν καιρό ...ζούσε... σ'  
ένα σπίτι στο δάσος ένα κοριτσάκι που  
το ..... Κοκκινোসκουφίτσα, γιατί  
..... πάντα ένα κόκκινο σκουφάκι. Μια  
μέρα που η Κοκκινোসκουφίτσα .....



στην γιαγιά της, συνάντησε τον Κακό Λύκο. Όταν ο Λύκος έμαθε πού

..... η γιαγιά, ..... εκεί πρώτος, .....

την γιαγιά και ..... τα ρούχα

..... η Κοκκινোসκουφίτσα

Κακός Λύκος προσπάθησε να την

Η Κοκκινোসκουφίτσα φώναξε



της. Σε λίγο

και ο

φάει.

«βοήθεια». Ένας κυνηγός

τις φωνές, ....., σκότωσε τον Λύκο κι έβγαλε από

την κοιλιά του την γιαγιά.

Από τότε ..... αυτοί καλά κι εμείς καλύτερα.

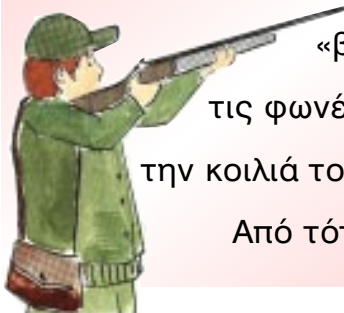

~~ζούσε~~

φόρεσε

έμενε

έζησαν

ήρθε

πήγε

έφαγε

ήρθε

έλεγαν

άκουσε

πήγαινε

φορούσε



# Παιδιά, πάμε να ψωνίσουμε;





# Οι αγορές του Κόσμου

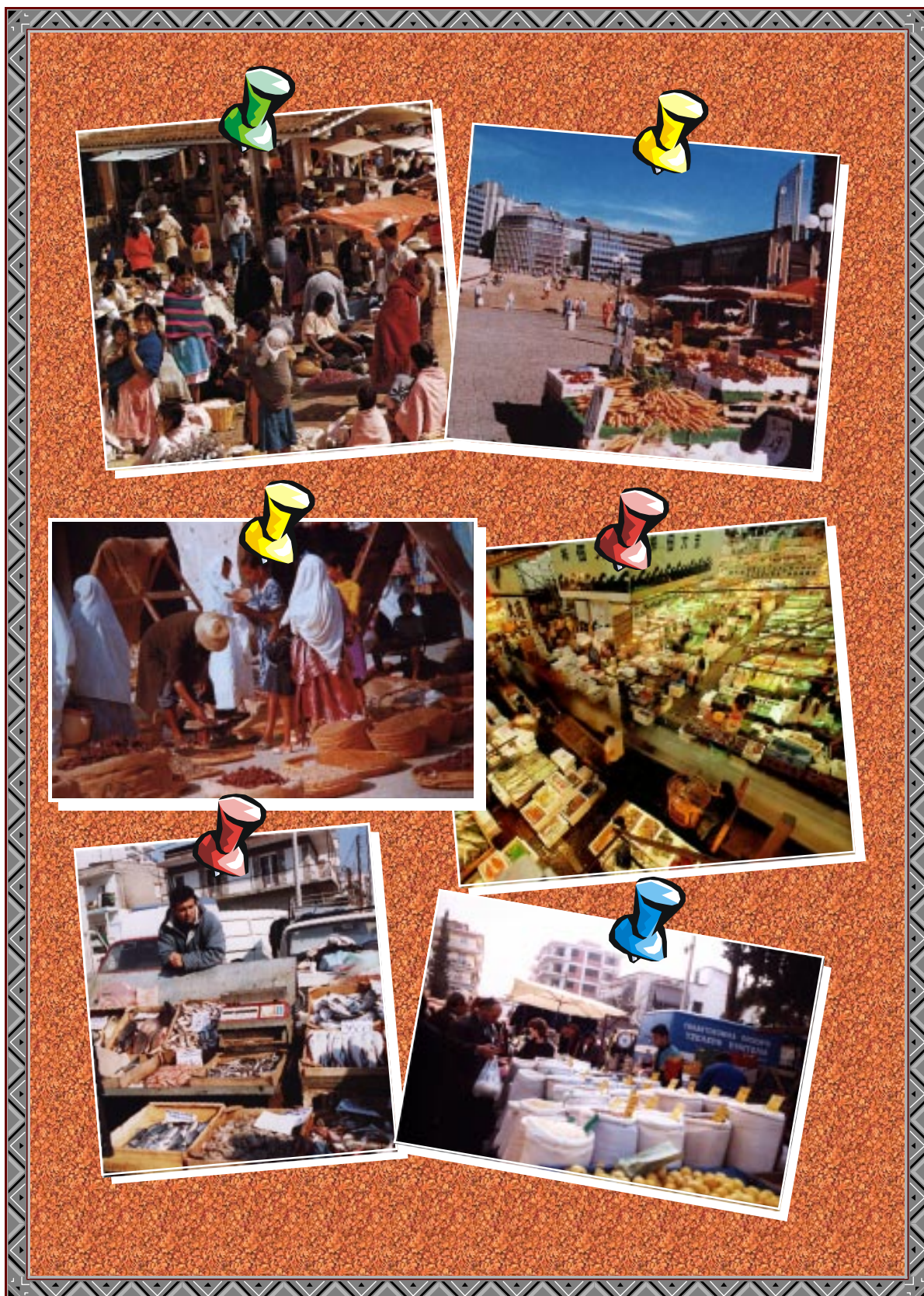

# Τι θα φωνίσουμε;





# Τι ομάδα είσαι;

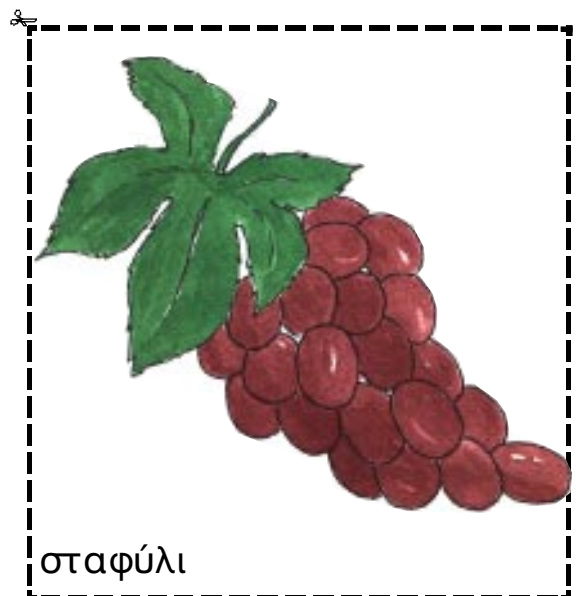
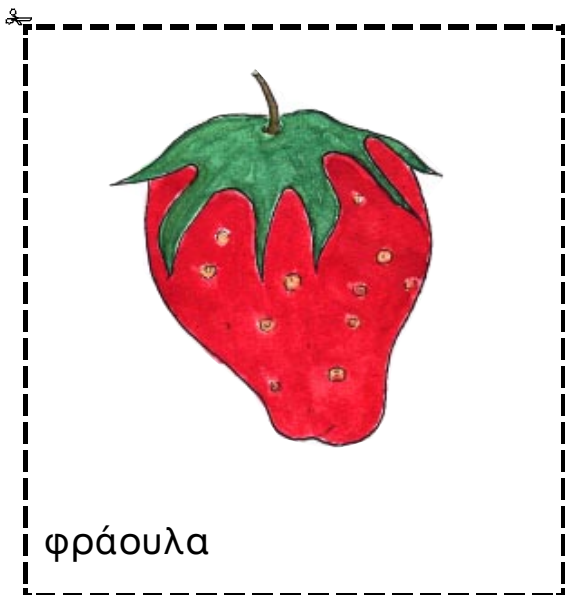
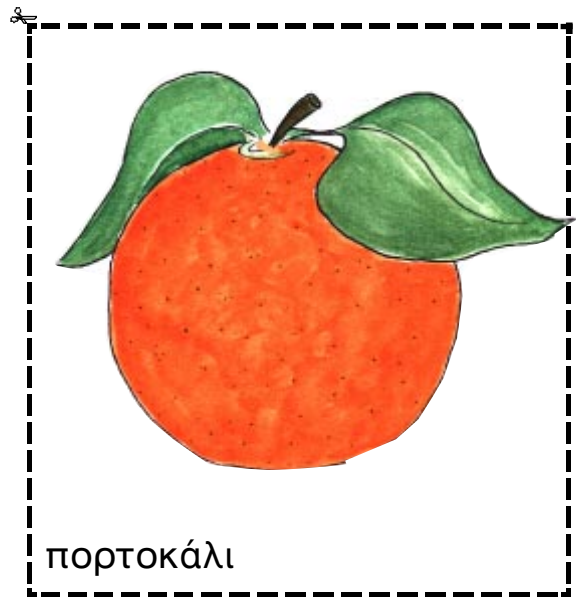
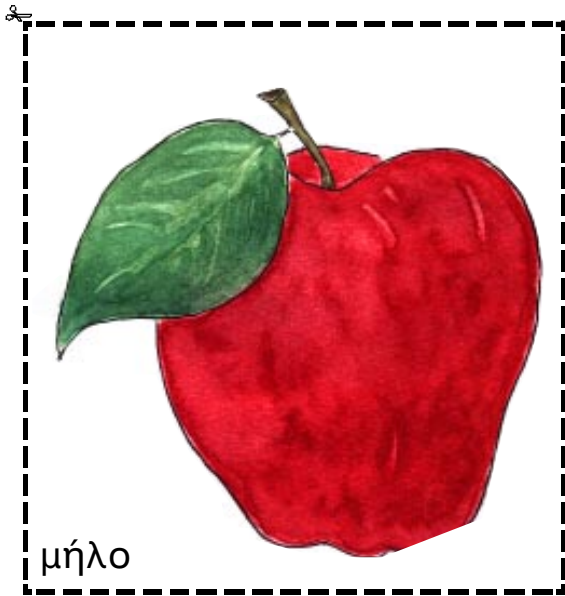



# Τι λέμε ;

Θέλω ένα κιλό μήλα!

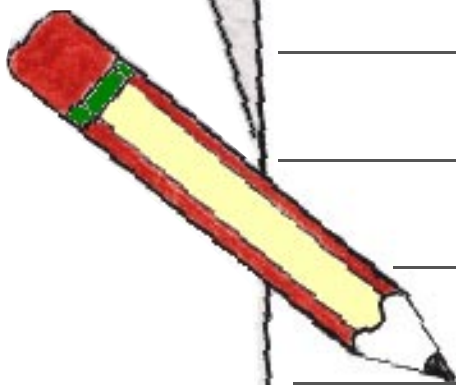



# Τι πουλάει;

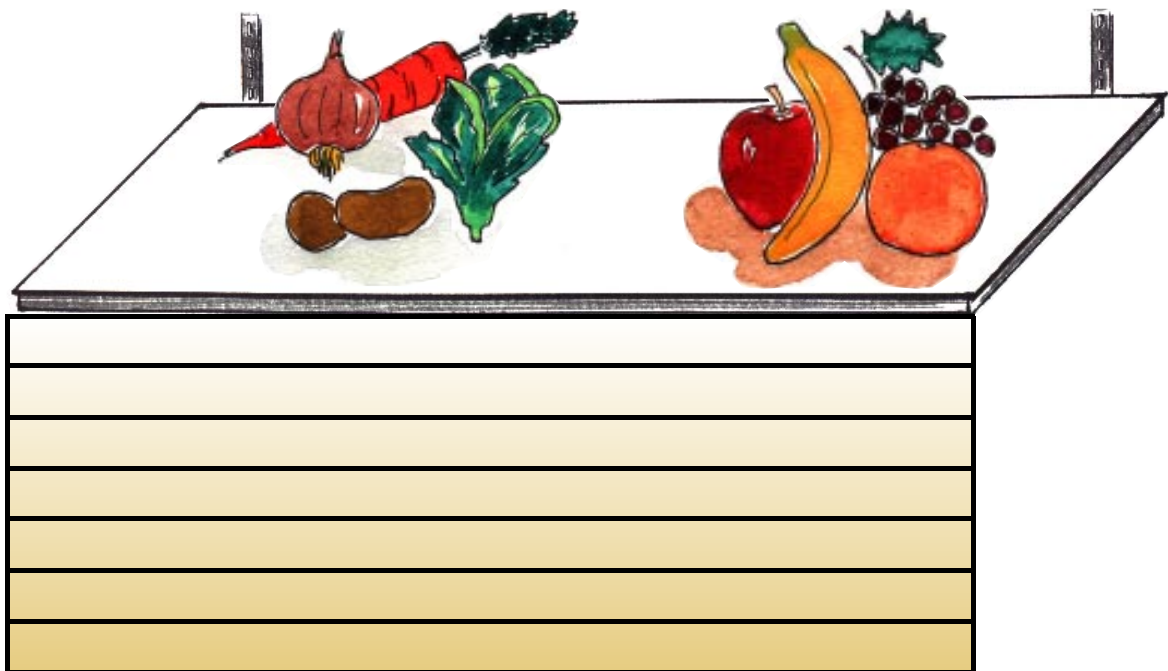
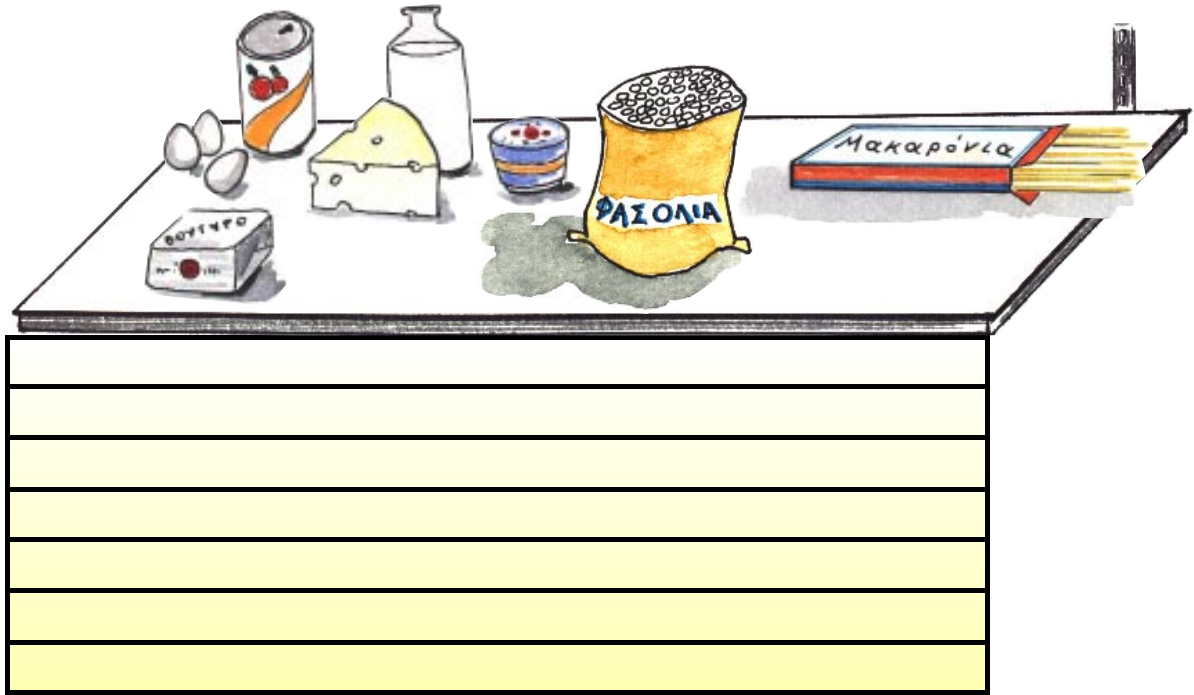



# Τι πουλάει;

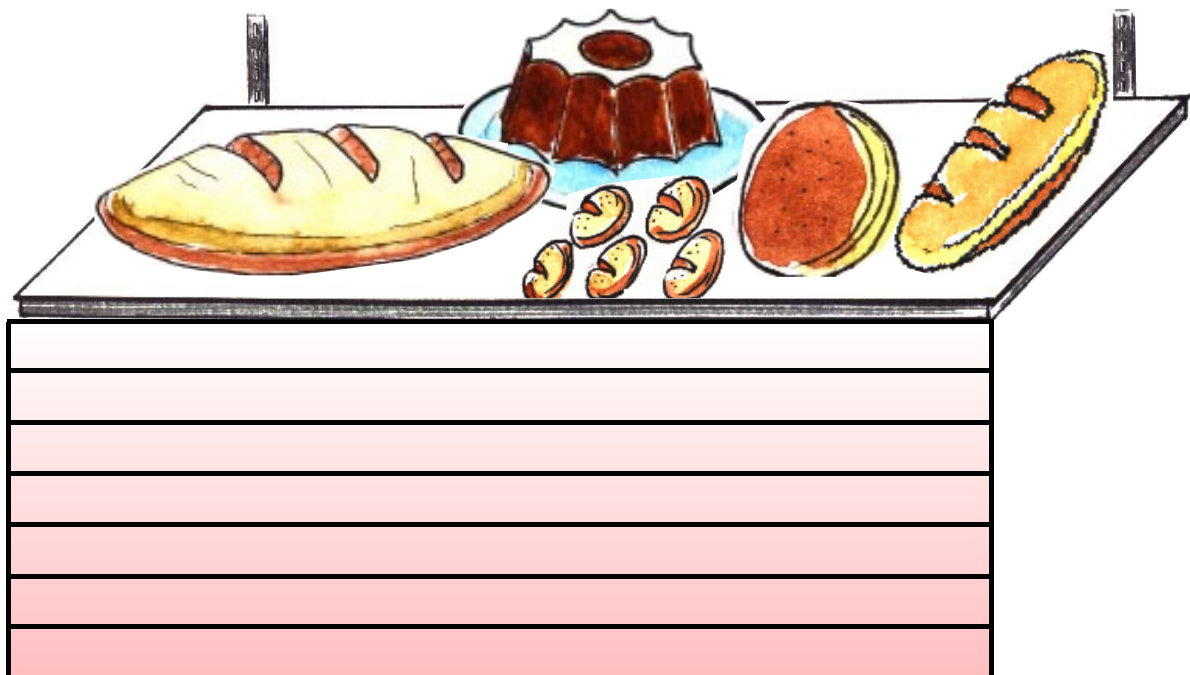
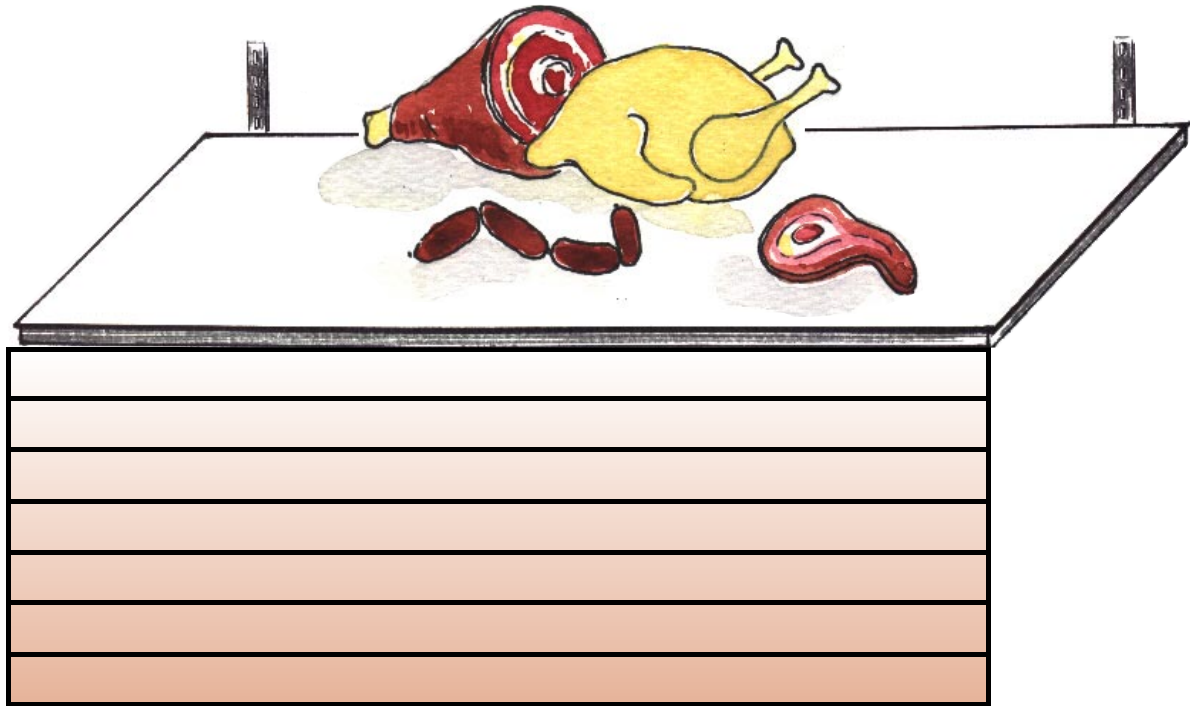

# Πόσο κάνουν;

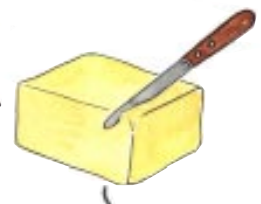
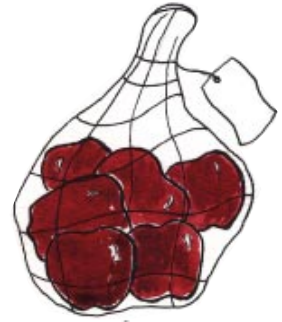



# Πώς πήγαμε στην αγορά;

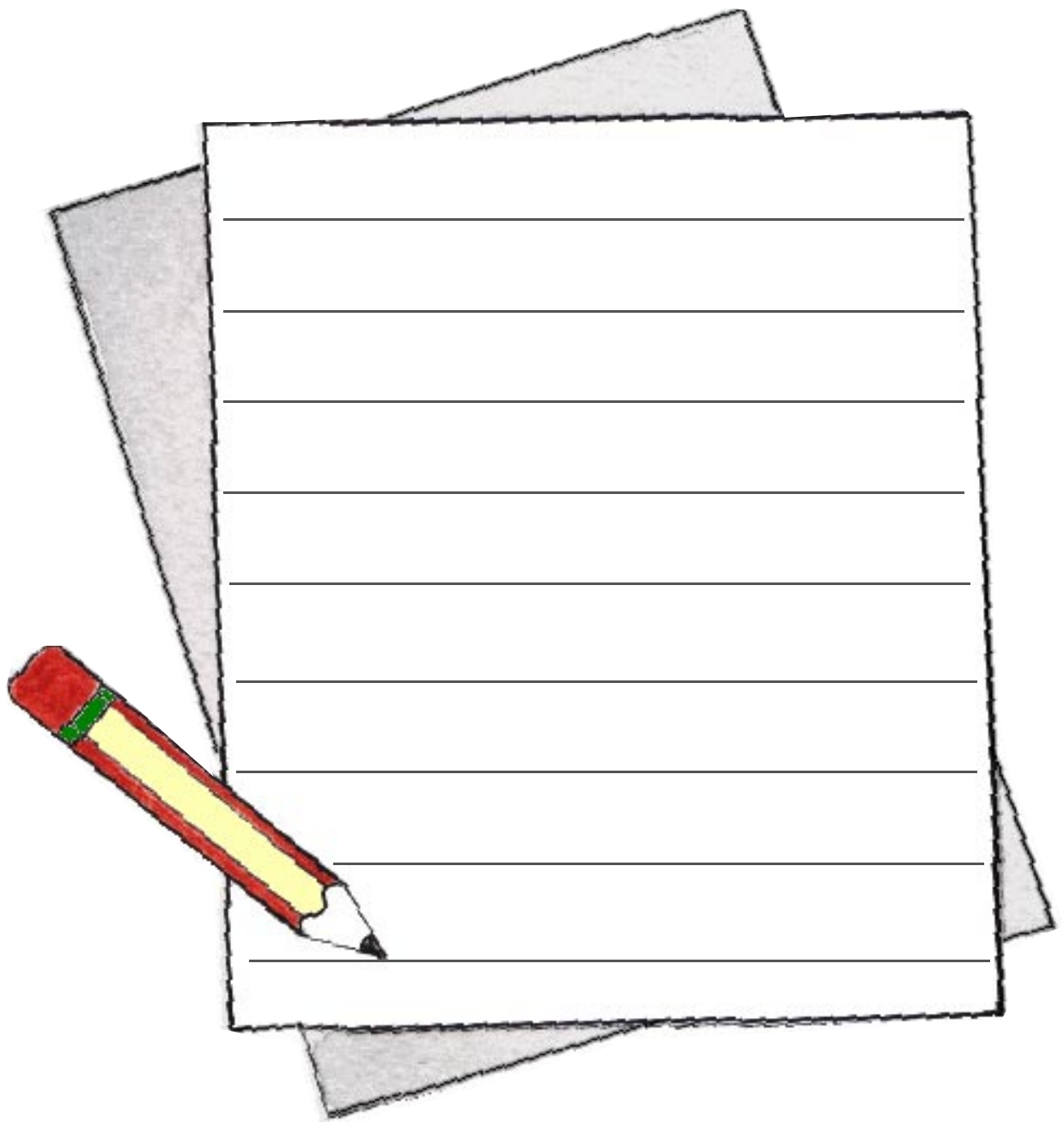

# Ιστορίες με λόγια και εικόνες

Πήγα στο Σούπερ-Μάρκετ και αγόρασα



και



και



Η μαμά

αγόρασε



και έφτιαξε



Πήγα στο ψαράδικο και αγόρασα



Η μαμά τα



και στις



το μεσημέρι



# Ιστορίες με λόγια και εικόνες

Πήγα στο μανάβικο και αγόρασα



Τα



και φτιάξαμε



Πήγα στο κρεπωλείο και αγόρασα



Ο μπαμπάς τα

Στις



η ώρα



# Το αγαπημένο μου φαγητό

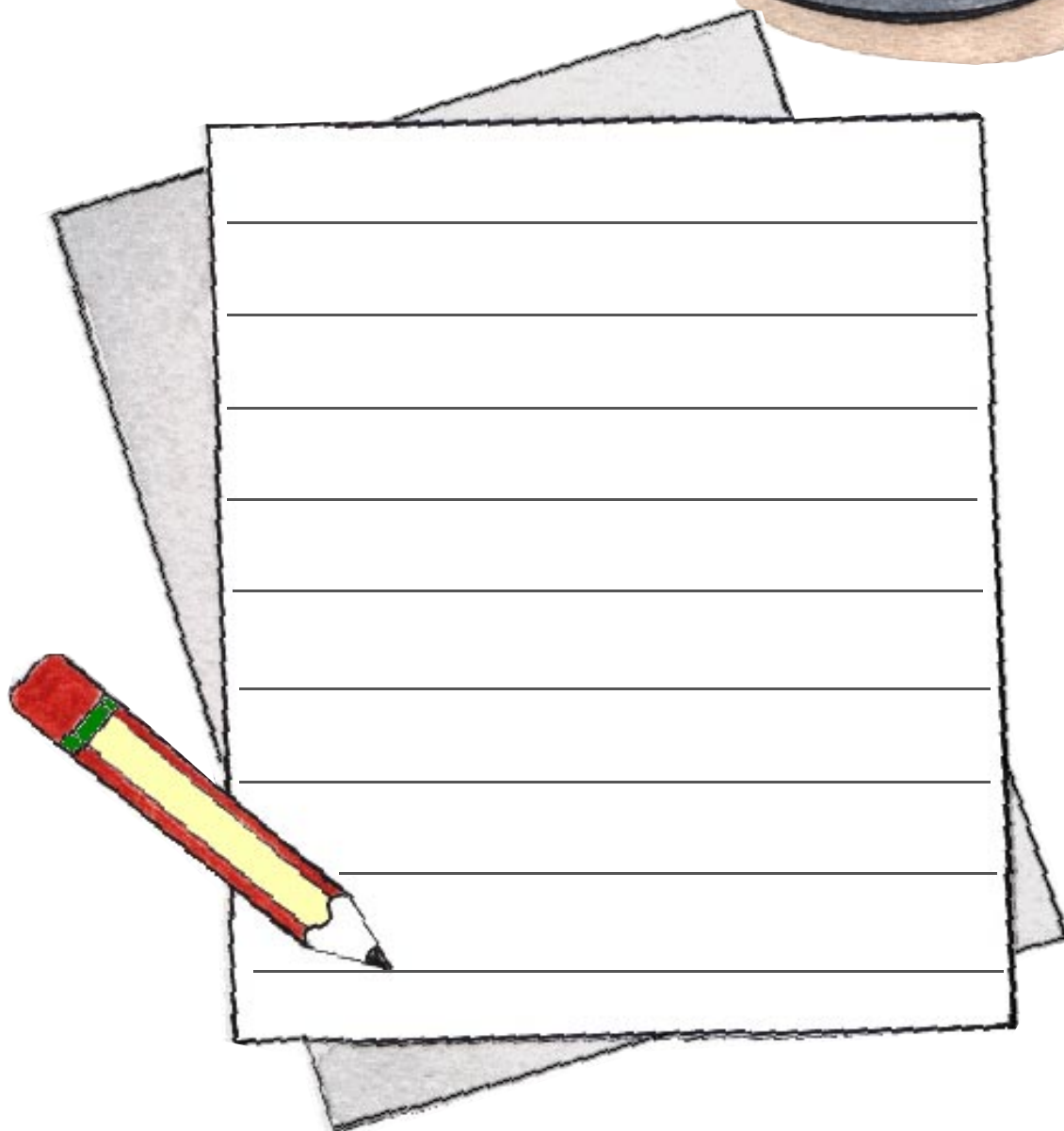

# Το αγαπημένο μου γλυκό





# Τι θα φάμε σήμερα;

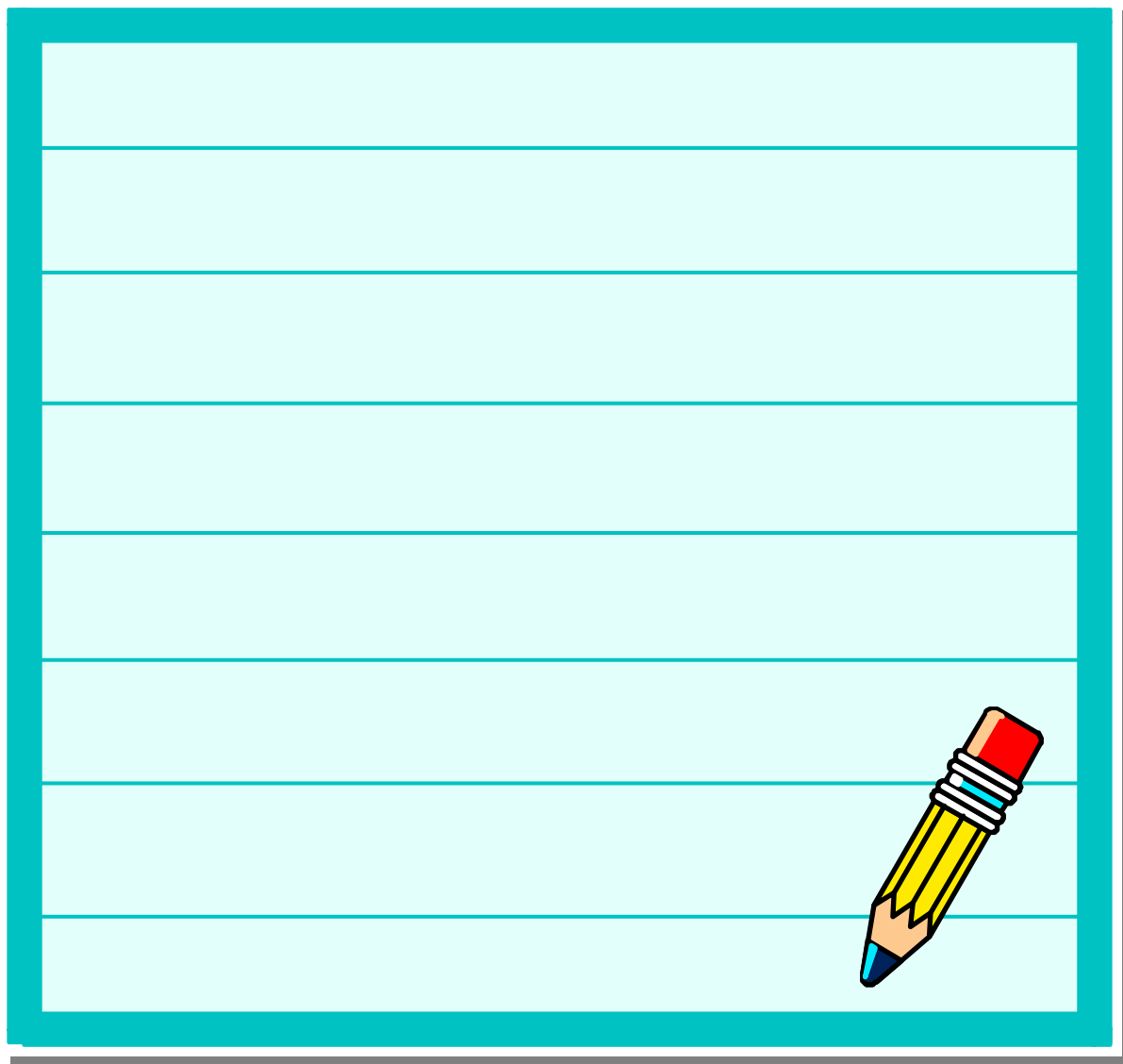

A large rectangular area with a light blue background and a dark blue border, containing ten horizontal lines for writing. A yellow pencil with a red eraser and a blue band is positioned in the bottom right corner of the area.



# ΠΑΡΑΡΤΗΜΑ

---

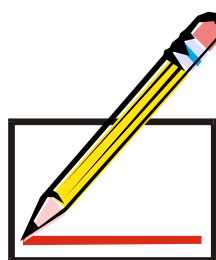
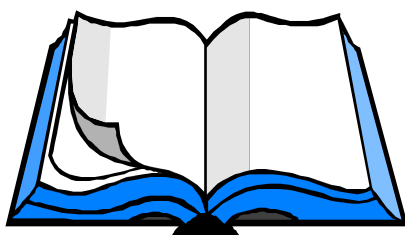

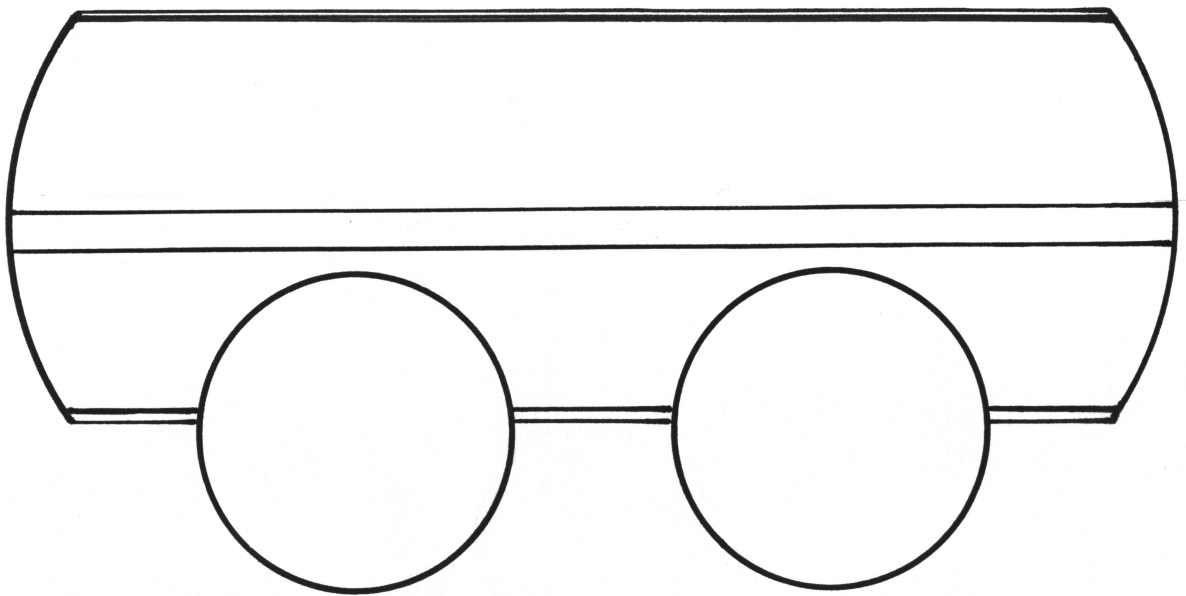
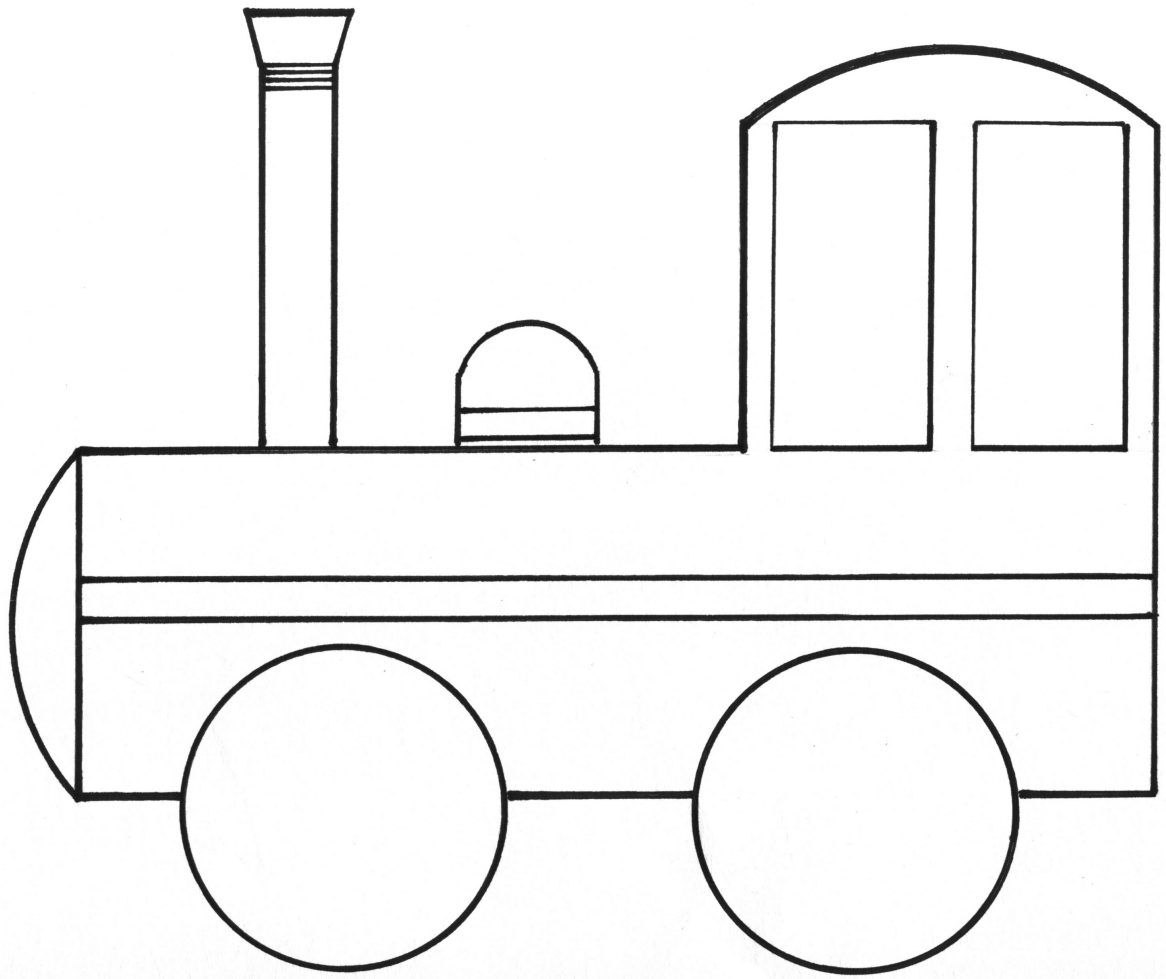



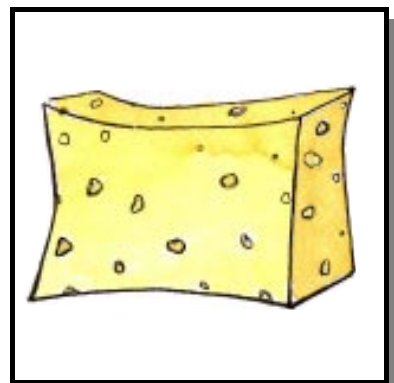
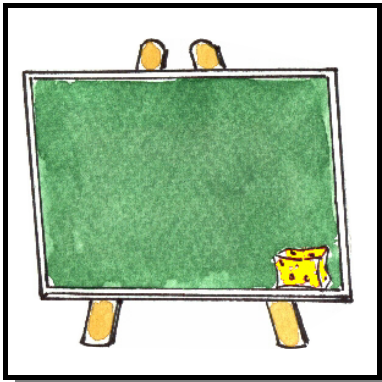
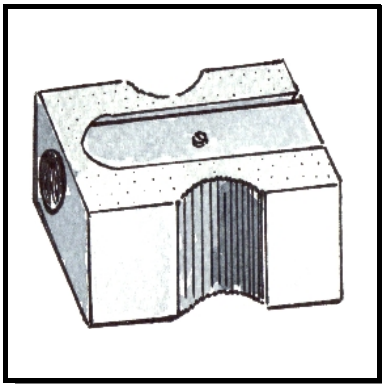
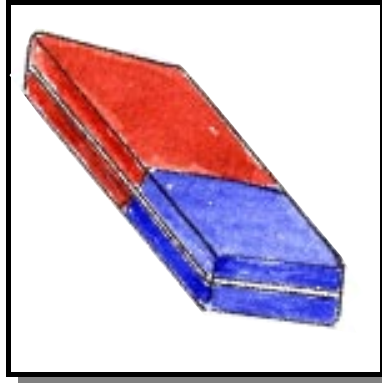

σφουγγάρι

θρανίο

μολύβι

μπογιά

σβήστρα

τετράδιο

ξύστρα

τσάντα

βιβλίο

πίνακας

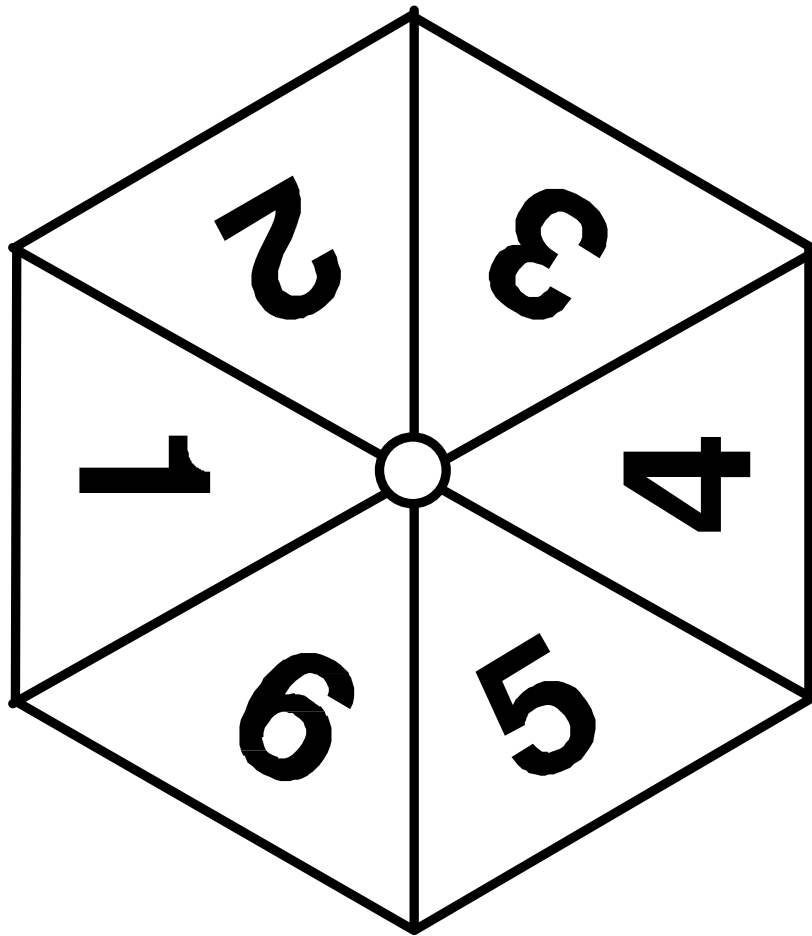





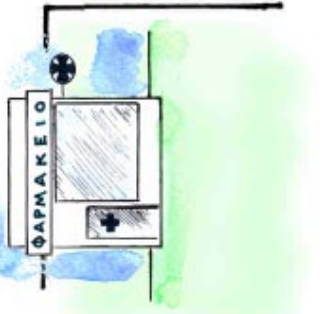
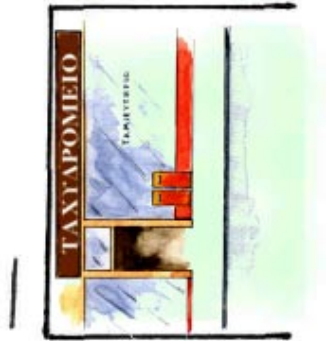
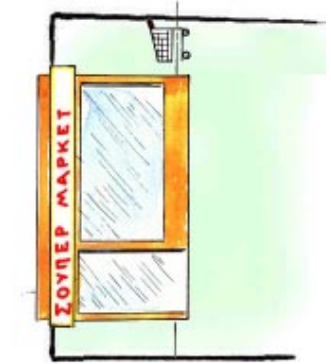
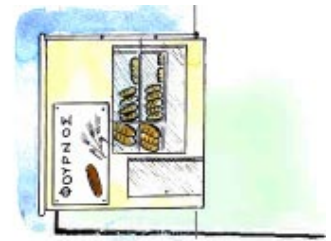
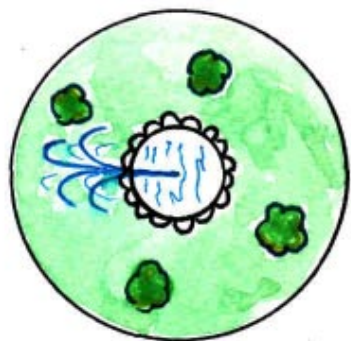
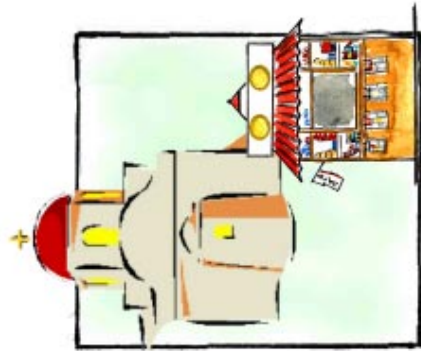
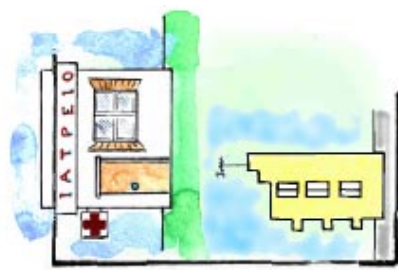
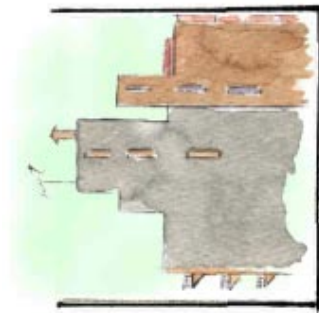

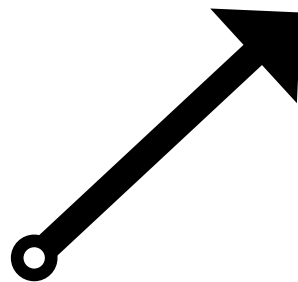
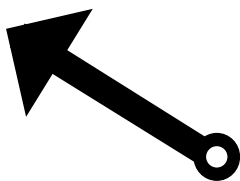
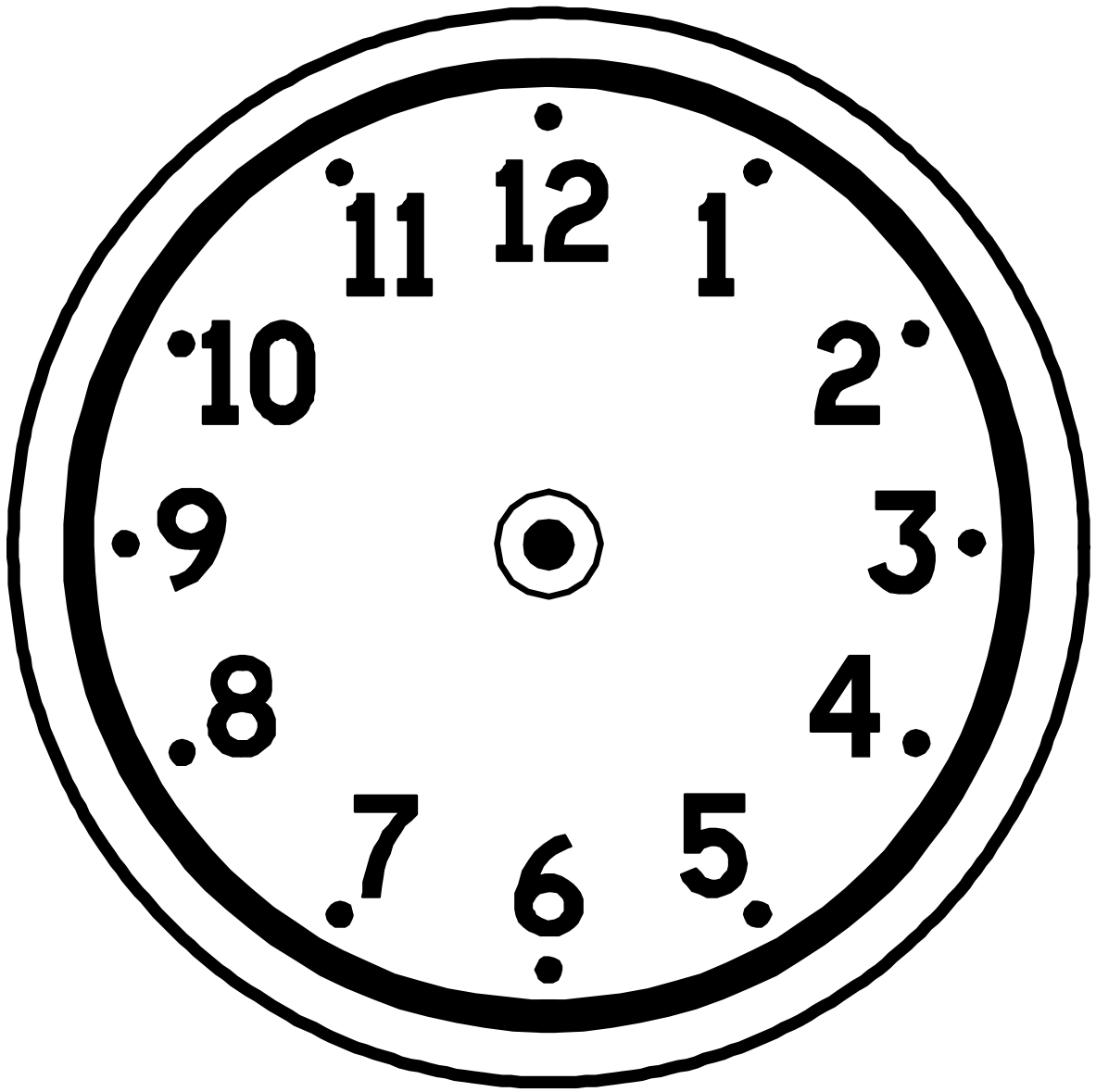

δεξιά

κοντά

μετά

πάρα πολύ

εκεί

αριστερά

καθόλου

εύκολα

μακριά

πρώτα

δύσκολα

εδώ

τηλεόραση



μουσική

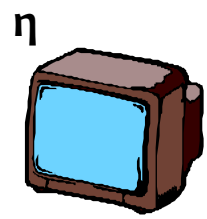

νύχτα

ΤΟ



ρολόι

η

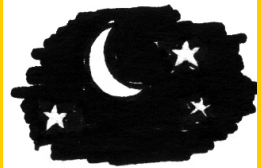

Ζαχαρο-  
πλαστείο

ΤΟ



στάση

ο



εκκλησία

ΤΟ



ιατρείο

η



φούρνος

η





|     |        |
|-----|--------|
| έλα | στρίβω |
|-----|--------|

|       |       |
|-------|-------|
| γράψε | βλέπω |
|-------|-------|

|         |      |
|---------|------|
| διάβασε | κάνω |
|---------|------|

|         |         |
|---------|---------|
| πήγαινε | διαβάζω |
|---------|---------|

|      |       |
|------|-------|
| βρες | γράφω |
|------|-------|

|      |        |
|------|--------|
| κάνε | βρίσκω |
|------|--------|

|        |         |
|--------|---------|
| στρίψε | πηγαίνω |
|--------|---------|

|     |         |
|-----|---------|
| δες | έρχομαι |
|-----|---------|

θα έρθω

περνώ

θα περάσω

πηγαίνω

θα δω

παίζω

θα κάνω

βλέπω

θα είμαι

κάνω

θα γράψω

είμαι

θα πάω

διαβάζω

θα διαβάσω

βρίσκω

θα παίξω

έρχομαι

θα βρω

γράφω









